

Szanowni Państwo,

W związku z wydaniem w dniu 14 grudnia 2010r. przez Prezesa Urzędu Komunikacji Elektronicznej decyzji administracyjnej wyznaczającej Polkomtel S.A. jako przedsiębiorcę zajmującego pozycję znaczącą na rynku świadczenia usługi zakańczania krótkich wiadomości tekstowych w ruchomej publicznej sieci telefonicznej Polkomtel S.A., zgodnym z obszarem sieci, w której następuje zakończenie wiadomości SMS oraz nałożeniu na Polkomtel S.A. obowiązku, o którym mowa w art. 37 ustawy Prawo telekomunikacyjne, polegającego na ogłaszaniu informacji w sprawach zapewnienia dostępu telekomunikacyjnego, dotyczących specyfikacji technicznych sieci i urządzeń telekomunikacyjnych, charakterystyki sieci, zasad i warunków świadczenia usług oraz korzystania z sieci, a także opłat, niezbędnych do przygotowania przez zainteresowanych operatorów wniosków w sprawie zapewnienia dostępu telekomunikacyjnego w zakresie połączenia sieci, Polkomtel S.A. przedstawia następujące informacje:

Spis treści

1.	Rynek Produktowy.....	2
2.	Procedura dotycząca zawierania umów SMS oraz wprowadzania zmian do Umów SMS.....	3
3.	Wstępne warunki techniczne Polkomtel w zakresie realizacji Punktu Styku na potrzeby realizacji usługi zakańczania krótkich wiadomości tekstowych (SMS) w sieci Polkomtel.....	5
4.	Oplaty	16
5.	Zabezpieczenia.....	19
6.	Procedury związane z rozliczeniami za ruch telekomunikacyjny wymieniany pomiędzy siecią ruchomą Polkomtel i siecią Operatora.....	21
7.	Dokonywanie płatności za ruch telekomunikacyjny.....	23
8.	Procedury ostrożnościowe.....	24
9.	Reklamacje.....	25
10.	Cesja.....	26
11.	Rozstrzyganie sporów.....	27
12.	Warunki rozwiązania Umowy SMS.....	28
13.	ZAŁĄCZNIK NR 1 – Formularz Informacyjny.....	29
14.	ZAŁĄCZNIK NR 2 - Procedura powiadamiania o awariach i usterkach.....	33
15.	ZAŁĄCZNIK NR 3 – Procedura Otwierania PSS.....	35
16.	Załącznik Nr 4 - Szczegółowe informacje na temat stanu prawnego.....	43

1. Rynek Produktowy

- 1.1. Zgodnie z treścią Decyzji Prezesa UKE z dnia 14 grudnia 2010r. oferta skierowana jest do przedsiębiorców telekomunikacyjnych świadczących usługi w ruchomej publicznej sieci telefonicznej (sieć A) („**Operator**”) w celu zakańczania krótkich wiadomości tekstowych SMS w publicznej ruchomej sieci Polkomtel S.A. (sieci B).
- 1.2. Usługę zakończenia wiadomości SMS w publicznej ruchomej sieci Polkomtel należy rozumieć jako dostarczenie wiadomości SMS zainicjowanej w sieci A lub zainicjowanej przez użytkownika końcowego sieci A znajdującego się w roamingu aktywnym w innej sieci, do użytkownika końcowego sieci B wiadomości tj. przesłanie przez sieć B wiadomości SMS otrzymanej z centrum SMS sieci A do użytkownika końcowego sieci B („**Usługa SMS**”).
- 1.3. Przez sieć należy rozumieć sieć przedsiębiorcy telekomunikacyjnego świadczącego usługi w ruchomej publicznej sieci telefonicznej.
- 1.4. Przez dostarczenie wiadomości SMS do sieci B należy rozumieć:
 - dostarczenie wiadomości SMS do użytkownika końcowego sieci B znajdującego się we własnej sieci;
 - dostarczenie wiadomości SMS do użytkownika końcowego przedsiębiorcy telekomunikacyjnego świadczącego usługi w ruchomej publicznej sieci telefonicznej działającego z wykorzystaniem infrastruktury radiowej sieci B, w przypadku gdy za dostarczenie wiadomości SMS do tego użytkownika odpowiada sieć B, tj. gdy do dostarczenia tej wiadomości SMS przedsiębiorca ten nie stosuje funkcjonalności SMS Home Routing. Przez SMS (tzw. SMS – ang. Short Message Service) należy rozumieć usługę polegającą na przesyłaniu krótkich wiadomości tekstowych w ruchomych publicznych sieciach telefonicznych, zgodnie ze standardami 3GPP: TS 23.040 i TS 29.002.
- 1.5. Przez centrum SMS (tzw. SMSC - ang. SMS Center) należy rozumieć centrum zarządzające wysyłaniem SMS, eksploatowane przez przedsiębiorcę telekomunikacyjnego świadczącego usługi SMS w ruchomej publicznej sieci telefonicznej dla potrzeb świadczenia usługi SMS pomiędzy sieciami ruchomymi.
- 1.6. Przez standardy 3GPP: TS 23.040 i TS 29.002 należy rozumieć techniczne specyfikacje (wraz z późniejszymi zmianami) dotyczące realizacji SMS, przyjęte przez organizację 3rd Generation Partnership Project (tzw. 3GPP).
- 1.7. Przez użytkownika końcowego należy rozumieć podmiot korzystający z publicznie dostępnej usługi telekomunikacyjnej lub żądający świadczenia takiej usługi, dla zaspokojenia własnych potrzeb.

2. Procedura dotycząca zawierania umów SMS oraz wprowadzania zmian do Umów SMS

- 2.1. Operator powinien wystąpić do Polkomtel S.A. („**Polkomtel**”) z wnioskiem, o którym mowa w ustawie Prawo telekomunikacyjne oraz przepisach wykonawczych do ustawy.
- 2.2. We wniosku Operator powinien wskazać, że wnioskuje o przyłączenie publicznej ruchomej sieci telefonicznej Operatora („**Sieć Operatora**”) z publiczną ruchomą siecią telefoniczną Polkomtel („**Sieć Polkomtel**”), w celu zapewnienia Mu dostępu telekomunikacyjnego do usługi zakańczania krótkich wiadomości tekstowych w ruchomej publicznej sieci telefonicznej Polkomtel zastrzeżeniem pkt 2.15.
- 2.3. Treść wniosku powinna być zgodna z przepisami prawa i wymogami opisanymi w niniejszej informacji.
- 2.4. Wniosek powinien zostać podpisany przez osoby uprawnione do składania oświadczeń woli w imieniu Operatora.
- 2.5. We wniosku powinny zostać wskazane osoby wyznaczone przez Operatora do prowadzenia negocjacji z Polkomtel.
- 2.6. O ile Polkomtel i Operatora nie łączy stosunek prawny określający zasady poufności w okresie negocjacji, przed przystąpieniem do negocjacji Strony podpiszą Porozumienie o poufności.
- 2.7. Do wniosku powinno zostać dołączone zaświadczenie o wpisie Operatora do rejestru przedsiębiorców telekomunikacyjnych prowadzonego przez Prezesa UKE. Możliwe jest przekazanie kopii zaświadczenia poświadczonej za zgodność przez osobę uprawnioną do reprezentowania Operatora (uwidocznioną w odpisie KRS), notariusza, adwokata lub radcę prawnego.
- 2.8. Do wniosku powinny zostać załączone: odpis z KRS (potwierdzający uprawnienie osób podpisujących wniosek do reprezentowania Operatora) wydany nie później niż 3 miesiące przed datą złożenia wniosku lub zaświadczenie o wpisie do Ewidencji Działalności Gospodarczej wydane nie później niż 3 miesiące przed datą złożenia wniosku oraz ewentualnie pełnomocnictwo, w przypadku podpisania wniosku przez pełnomocnika. Możliwe jest przekazanie kopii odpisu KRS lub zaświadczenia o wpisie do Ewidencji Działalności Gospodarczej oraz pełnomocnictwa, poświadczonych za zgodność przez osobę uprawnioną do reprezentowania Operatora (uwidocznioną w odpisie KRS), osobę prowadzącą działalność gospodarczą (w przypadku Operatora, który jest wpisany do Ewidencji Działalności Gospodarczej), notariusza, adwokata lub radcę prawnego.
- 2.9. Do wniosku o zawarcie umowy o przyłączenie Sieci Operatora do Sieci Polkomtel, w celu zapewnienia Operatorowi dostępu telekomunikacyjnego do usługi zakańczania krótkich wiadomości tekstowych w Sieci Polkomtel Operator załączy wypełniony **formularz informacyjny** (wzór formularza informacyjnego stanowi **Załącznik nr 1**), który umożliwi Polkomtel zapoznanie się ze specyfiką prowadzonej działalności przez Operatora, planowanymi wielkością i natężeniem ruchu SMS kierowanego do Sieci Polkomtel, uzyskanie informacji z jakich usług Operator zamierza korzystać, jakie usługi może świadczyć na rzecz Polkomtel w celu udostępnienia ich użytkownikom końcowym Sieci Polkomtel oraz przygotowanie i przekazanie Operatorowi propozycji warunków technicznej współpracy w ramach połączenia sieci w celu zapewnienia Operatorowi dostępu telekomunikacyjnego do usługi zakańczania krótkich wiadomości tekstowych w Sieci Polkomtel.
- 2.10. Wniosek należy złożyć na następujący adres.
Polkomtel S.A.
Dyrektor Departamentu Sprzedaży Hurtowej

ul. Postępu 3

02-676 Warszawa

W razie wątpliwości prosimy kierować zapytania na następujące numery telefonu:

022 426-87-58

oraz numer faksu

022 426-00-67

- 2.11. Negocjacje będą przeprowadzane w drodze spotkań zespołów negocjacyjnych Polkomtel oraz Operatora. Projekty umowy o połączenia sieci w celu zapewnienia Operatorowi dostępu telekomunikacyjnego do usługi zakańczania krótkich wiadomości tekstowych w Sieci Polkomtel oraz inne dokumenty mogą być przesyłane również pocztą, kurierem, faksem oraz pocztą elektroniczną.
- 2.12. Ze spotkań negocjacyjnych będą sporządzane notatki podsumowujące przebieg negocjacji.
- 2.13. Informacja niniejsza nie ma charakteru oferty w rozumieniu art. 66 ustawy – Kodeks cywilny i akceptacja przez Operatora nie prowadzi do zawarcia umowy pomiędzy Operatorem a Polkomtel .
- 2.14. Informacja stanowi podstawę dla przyszłych uzgodnień pomiędzy Operatorem a Polkomtel w wyniku, których zawarta może zostać umowa o połączeniu sieci zapewniająca Operatorowi dostęp telekomunikacyjny do usługi zakańczania krótkich wiadomości tekstowych w Sieci Polkomtel (**Umowa SMS**)
- 2.15. O ile Operator zainteresowany będzie podjęciem współpracy z Polkomtel zarówno w zakresie wskazanym w pkt 2.1, jak i w zakresie przyłączenie Sieci Operatora z Siecią Polkomtel, w celu zapewnienia Operatorowi dostępu telekomunikacyjnego do usługi zakańczania połączeń głosowych w Sieci Polkomtel, Operator we wniosku, o którym mowa w pkt 2.2 powinien wskazać, że zakres Jego wniosku dotyczy zarówno Usługi SMS, jak i usługi zakańczania połączeń głosowych w Sieci Polkomtel. W takim przypadku Strony postanowić mogą o przeprowadzeniu jednej procedury negocjacyjnej, zmierzającej do ustalenia warunków współpracy w jednej umowie określającej warunki dostępu telekomunikacyjnego do Usługi SMS, jak i usługi zakańczania połączeń głosowych w Sieci Polkomtel.
- 2.16. W przypadku, o którym mowa w pkt 2.15, stosowane będą warunki dostępu telekomunikacyjnego do Usługi SMS opisane w niniejszej informacji, jak i warunki dostępu telekomunikacyjnego do usługi zakańczania połączeń głosowych w Sieci Polkomtel, opisane w opublikowanej przez Polkomtel informacji dotyczącej warunków dostępu telekomunikacyjnego w zakresie zakańczania połączeń głosowych w Sieci Polkomtel.

3. Wstępne warunki techniczne Polkomtel w zakresie realizacji Punktu Styku na potrzeby realizacji usługi zakańczania krótkich wiadomości tekstowych (SMS) w sieci Polkomtel.

3.1 Obowiązujące Standardy.

3.1.1 Wymiana krótkich wiadomości tekstowych SMS pomiędzy Punktami Styku Sieci (PSS) (tj miejsca połączenia Sieci Operatora i Sieci Polkomtel, w którym następuje wymiana ruchu telekomunikacyjnego i sygnalizacji międzycentralowej pomiędzy Sieciami Stron) Polkomtel i Operatora odbywać się będzie za pomocą Systemu Sygnalizacji nr 7, zgodnie ze standardami ITU-T, ETSI, 3GPP oraz obowiązującymi normami krajowymi:

MTP2 / MTP3	ITU-T Q.701-709, Wymagania Techniczne i eksploatacyjne dla cyfrowych systemów komutacyjnych dla polskiej sieci telekomunikacyjnej użytku publicznego 4/09/1997.
SCCP	ITU-T Q.711-Q.716
TCAP	ITU-T Q.771-Q.775
MAP	3GPP TS09.02 phase 1, 2, 3

3.1.2 Realizacja Usługi SMS w Sieci Polkomtel zgodna jest z 3GPP TS 23.038, 3GPP TS 23.040, 3GPP TS 29.002

3.1.3 1.3 Przez SMS rozumie się Short Message Service - usługa polegająca na przesyłaniu krótkich wiadomości tekstowych (do 160 znaków) pomiędzy użytkownikami końcowymi sieci ruchomych .

3.2 Współpraca sieci sygnalizacyjnych.

3.2.1 Połączenie sieci sygnalizacyjnych Polkomtel i Operatora odbywać się będzie na poziomie STA - STP (Stand Alone Signalling Transfer Point – Dedykowany Punkt Transferu Sygnalizacji) obu Stron. Węzły te po stronie Polkomtel będą zlokalizowane w Warszawie i Poznaniu, przy czym szczegółowe adresy lokalizacji MSC Polkomtel zostaną przekazane Operatorowi po podpisaniu Porozumienia o poufności, lokalizacje te mogą ulegać zmianie w związku z modyfikacjami Sieci Polkomtel. Realizacja PSS jest uzależniona od dostępności zasobów w STP Polkomtel.

3.2.2 Po stronie Polkomtel zawsze realizowane są minimum dwa PSS, po jednym w każdej z wymienionych w punkcie 3.2.1 lokalizacji, zrealizowane w miarę możliwości na rozłącznych fizycznie zasobach transmisyjnych.

3.2.3 Obsługa ruchu sygnalizacyjnego odbywać się będzie w trybie z podziałem obciążenia między wszystkie dostępne PSS uruchomione w ramach współpracy pomiędzy Operatorem a Polkomtel.

- 3.2.4 Numery SPC STP Polkomtel i Operatora będą przekazywane w trybie roboczym. Polkomtel udostępnia do wymiany ruchu swoje numery SPC w sieci krajowej lub międzynarodowej.
- 3.2.5 Kierowanie sygnalizacji między Sieciami Operatora i Polkomtel odbywać się będzie w oparciu o translację adresów GT, gdzie struktura adresu GT jest zgodna z ITU-T Q.713. W polach Called Party Address i Calling Party Address parametr TT (Translation Type) ma być ustawiony na 'unknown', parametr RI (Routing Indicator) = GT, Numbering Plan = ISDN/Telephony (ITU-T E.163 & E.164).
- 3.2.6 Akceptowalne wersje MAP w wiadomościach związanych z międzysieciową wymianą SMS:

AC	Typ wiadomości	MAP
20	shortMessageGateway	1, 2
21	MO shortMessageRelay	1, 2, 3
23	shortMessageAlert	1, 2
25	MT shortMessageRelay	1, 2
24	MessageWaiting Data Management	1, 2, 3

- 3.2.7 Polkomtel zapewnia Usługę SMS tylko w ramach własnej Sieci do użytkowników końcowych Polkomtel lub do własnych użytkowników końcowych znajdujących się w roamingu aktywnym w innej sieci. Zapytania o dane routinguowe dla SMS (SendRoutingInfo_for_SM) dotyczące użytkowników końcowych wyportowanych z Polkomtel zostaną przekierowane do sieci macierzystej użytkownika końcowego i obsłużone wg zasad kierowania ruchu SCCP tego operatora.
- 3.2.8 Przed oddaniem do eksploatacji elementów sieci telekomunikacyjnej w Punktach Styku Sieci i w punktach przyłączenia urządzeń Strony przeprowadzą zgodne z zaleceniami ITU-T procedury testowe.

3.3 Łącza sygnalizacyjne

- 3.3.1 Łącza sygnalizacyjne realizowane są w oparciu o technologię TDM.
- 3.3.2 Punkt Styku Sieci realizowany na warunkach takich samych, jak warunki zawarte w Załączniku nr 5 „Wymagania techniczne i eksploatacyjne dla cyfrowych systemów komutacyjnych dla polskiej sieci telekomunikacyjnej użytku publicznego” do Rozporządzenia Ministra Łączności z dnia 4/09/1997r w sprawie wymagań technicznych i eksploatacyjnych dla urządzeń, linii i sieci telekomunikacyjnych zakładanych i używanych na terytorium Rzeczypospolitej Polskiej:
- 3.3.2.1 interface Punktu Styku Sieci - parametry elektryczne zgodne z ITU-T G.703, impedancja falowa = 120 Ohm, przepływność 2 Mbit/s,
- 3.3.2.2 parametry jakościowe Punktu Styku Sieci zgodne z ITU-T M.2100, M.2101 oraz G.821, G.826, G.827,

- 3.3.2.3 dopuszczalne fluktuacje fazy i przepływności zgodne z ITU-T G.823 i G.921,
- 3.3.2.4 struktura ramki zgodna z ITU-T G.704 (bity E wykorzystane do kontroli parzystości CRC4) i G.705,
- 3.3.2.5 stopa błędów poniżej 1×10^{-6} .
- 3.3.3 Polkomtel udostępnia w ramach Sieci Polkomtel następujące przepustowości łączy dla realizacji Punktów Styku Sieci:
 - 3.3.3.1 W standardowej ofercie - Polkomtel realizuje dostęp na poziomie do 64 kbit/s (ITU-T Q.703 64 kbit/s)
 - 3.3.3.2 W dodatkowej ofercie – Polkomtel realizuje dostęp na poziomie 1984 kbit/s (ITU-T Q.703 High Speed Links), przy czym dostęp na tym poziomie wymaga spełnienia przez Operatora wymogów określonych w punkcie 3.3.4.
- 3.3.4 Dopuszcza się realizację PSS na poziomie 1984 kbit/s (ITU-T Q.703 High Speed Links) po spełnieniu przez Operatora następujących wymagań:
 - 3.3.4.1 Ustanowieniu na rzecz Polkomtel osobnych zabezpieczeń finansowych uwzględniających prognozowane przez Operatora wolumeny ruchu SMS jak również przepustowość PSS – po ustaleniu ich przez Strony, na podstawie wymagań Polkomtel zgodnie z warunkami określonymi w pkt. 5 niniejszej informacji.
 - 3.3.4.2 Pozytywnej ocenie przez Polkomtel, wymaganych przez Polkomtel dokumentów, sprawozdań finansowych Operatora, o ile Polkomtel zgłosi taką konieczność.
 - 3.3.4.3 Zaakceptowanej przez Polkomtel prognozy Operatora uzasadniającej budowę PSS na poziomie 1984 kbit/s (ITU-T Q.703 High Speed Links)
 - 3.3.4.4 Pozytywnej ocenie przez Polkomtel wiarygodności finansowej Operatora uwzględniającej historię płatniczą Operatora na rzecz Polkomtel
- 3.3.5 Polkomtel w ofercie standardowej nie udostępnia dla PSS rozwiązań z wykorzystaniem sygnalizacji Sigtran.
- 3.3.6 Polkomtel nie stosuje rozwiązań w oparciu o satelitarne łącza sygnalizacyjne.
- 3.3.7 Liczba, rodzaj oraz numeracja łączy sygnalizacyjnych w każdym PSS ustalana jest w trybie roboczym, na podstawie przedstawianych przez Operatora prognoz ruchu SMS.
- 3.3.8 Maksymalny ruch przypadający na 1 (jedno) łącze z sygnalizacją SS7 wynosi 0.2 Erl w Godzinie Największego Ruchu oraz 0.4 Erl w okresie świąteczno-noworocznym (tj od dnia 24.12 do 1.01 każdego roku kalendarzowego).
- 3.3.9 Rozbudowa wiązki sygnalizacyjnej może nastąpić gdy ruch przypadający na jedno łącze przekracza 0.2 Erl w GNR (średnia wartość mierzona w GNR przez okres 30 dni) lub 0,4 Erl w okresie świąteczno-noworocznym (tj od dnia 24.12 do 1.01 każdego roku kalendarzowego). Rozbudowa wiązki sygnalizacyjnej dokonywana jest do liczby łączy 2, 4, 8, 16.

- 3.3.10 Zmniejszenie liczby łączy sygnalizacyjnych może nastąpić do liczby łączy 1, 2, 4, 8 gdy ruch przypadający na jedno łącze w GNR, po zmniejszeniu wiązki, jest mniejszy niż 0.1 Erl (średnia wartość mierzona w GNR przez okres 30 dni).
- 3.3.11 Polkomtel podejmie decyzję o rozbudowie wiązki, o której mowa w ust. 3.3.9 na wniosek Operatora, po spełnieniu przez Operatora następujących wymagań:
- 3.3.11.1 Ustanowieniu na rzecz Polkomtel osobnych zabezpieczeń finansowych uwzględniających prognozowane przez Operatora wolumeny ruchu SMS jak również przepustowość PSS – po ustaleniu ich przez Strony, na podstawie wymagań Polkomtel zgodnie z warunkami określonymi w pkt. 5 niniejszej informacji.
 - 3.3.11.2 Pozytywnej ocenie przez Polkomtel wiarygodności finansowej Operatora uwzględniającej historię płatniczą Operatora na rzecz Polkomtel
 - 3.3.11.3 Pozytywnej ocenie przez Polkomtel, wymaganych przez Polkomtel dokumentów, sprawozdań finansowych Operatora, o ile Polkomtel zgłosi taką konieczność.
 - 3.3.11.4 Zaakceptowanej przez Polkomtel prognozy Operatora uzasadniającej rozbudowę wiązki w PSS

3.4 Jakość ruchu sygnalizacyjnego

Polkomtel doloży starań aby współczynnik blokowania dostępu Usługi SMS w Sieci Polkomtel nie przekraczał 1%. Przez blokowanie dostępu do Usługi SMS rozumie się przypadek, gdy :

- odpowiedzią na wysłaną wiadomość sygnalizacyjną dotyczącą SMS będzie wiadomość UDTS (UniDaTa Service) z jedną z następujących przyczyn odrzucenia wiadomości sygnalizacyjnej: "Network congestion" (6), "Subsystem congestion" (3), "MTP failure" (5), "Unqualified" (7) "SCCP failure" (11), "Error in local processing" (9) lub też "Error in message transport" (8), zgodnie z rekomendacją ITU Q.713

- brak jest odpowiedzi na wysłaną wiadomość sygnalizacyjną dotyczącą SMS zgodnie z zaleceniem 3GPP 09.02.

Wartość liczbowa współczynnika blokowania, o którym mowa w pkt. 3 (tj. stosunek zablokowanych prób wysłania SMS do całkowitej liczby zainicjowanych prób wysłania SMS) będzie liczony każdego dnia kalendarzowego w godzinach 7.00 – 23.00 i uśredniana w stosunku do liczby dni w miesiącu kalendarzowym.

3.5 Doprowadzenie transmisji przez Operatora do PSS

3.5.1 W przypadku realizowania łączy sygnalizacyjnych o przepustowości 64 kbit/s Operator doprowadza do Polkomtel linię (lub wielokrotność linii) 2 Mbit/s z której na urządzeniach Polkomtel selekcyjonowane są kanały 64 kbit/s, przeznaczone do realizacji łączy SS7.

3.5.2 Udostępnienie przez Polkomtel infrastruktury telekomunikacyjnej w zakresie niezbędnym do wykonania połączenia Sieci Stron dla zapewnienia Operatorowi dostępu telekomunikacyjnego do Usługi SMS oraz doprowadzenie linii łączących sieć przyłączaną z PSS jest realizowane na koszt Operatora.

3.5.3 Operator może dokonać połączenia Sieci Operatora z Siecią Polkomtel w następujący sposób:

3.5.3.1 za pomocą własnej transmisji:

- w tym przypadku będzie konieczne ustalenie możliwości i warunków udostępnienia przez Polkomtel kanalizacji teletechnicznej i/lub kolokacji.
- Operator wskazuje miejsca, w których chce się przyłączyć (w tym lokalizację swojej studni). Następnie Polkomtel przeprowadza analizę możliwości technicznej realizacji propozycji Operatora.
- w celu instalacji urządzeń Operatora, na podstawie umowy dzierżawy kanalizacji teletechnicznej oraz umowy kolokacji, Operator przygotowuje projekty techniczne w oparciu o wymagania przekazane przez Polkomtel. Projekty techniczne, po ich zatwierdzeniu przez Polkomtel, będą stanowić załączniki do umów.

3.5.3.2 z wykorzystaniem łączy telekomunikacyjnych innego przedsiębiorcy telekomunikacyjnych:

- wykorzystanie łączy telekomunikacyjnych innego przedsiębiorcy telekomunikacyjnego (którego sieć telekomunikacyjna jest połączona z Siecią Polkomtel i którego urządzenia znajdują się w obiekcie Polkomtel) może nastąpić jeżeli:
 - istnieją odpowiednie uwarunkowania techniczne i ekonomiczne po stronie Polkomtel,
 - taki przedsiębiorca telekomunikacyjny zawarł umowę z Polkomtel, w której określono taką możliwość oraz Operator przedstawi Polkomtel pisemną zgodę takiego przedsiębiorcy telekomunikacyjnego na udostępnienie swojej infrastruktury Operatorowi w celu realizacji PSS z Polkomtel,
 - w przypadku konieczności umieszczenia przez Operatora własnych urządzeń technicznych w lokalizacji Polkomtel, Operator zobowiązany jest przedstawić Polkomtel projekt techniczny do akceptacji. Umieszczenie urządzeń technicznych w lokalizacji Polkomtel odbywa się na podstawie zaakceptowanego przez Polkomtel projektu technicznego.

3.5.3.3 z wykorzystaniem łączy telekomunikacyjnych dzierżawionych od Polkomtel:

- jeżeli Polkomtel będzie posiadał łącza telekomunikacyjne w relacji wnioskowanej przez Operatora o przepustowości niezbędnej do przeniesienia ruchu telekomunikacyjnego z Sieci Operatora do Sieci Polkomtel w wielkości planowanej przez Operatora,
- Polkomtel i Operator ustalą wszystkie warunki współpracy związane z dzierżawą łącza telekomunikacyjnego/łączy telekomunikacyjnych oraz podpiszą umowę dzierżawy łącza telekomunikacyjnego/łączy telekomunikacyjnych.

3.5.3.4 Zasoby transmisyjne, o ile współpraca Stron przewiduje świadczenie usług głosowych, dla PSS SMS mogą zostać wyodrębnione z zasobów głosowych.

3.5.3.5 Realizacja PSS jest uzależniona od dostępnej przepustowości na danej centrali Polkomtel.

3.5.4 Kierowania do Sieci Polkomtel innego ruchu SMS, niż ruch SMS opisany w pkt 1 niniejszej informacji wymaga wcześniejszego, pisemnego (pod rygorem nieważności) ustalenia z Polkomtel technicznych warunków współpracy oraz zasad rozliczeń.

3.6 Zasady uruchomienia PSS

- 3.6.1 Zasady uruchomienia PSS, w tym zakres testów, określony został w **Załączniku nr 3**.
- 3.6.2 Oddanie PSS do komercyjnej wymiany ruchu telekomunikacyjnego dla realizacji Usługi SMS nastąpi po pozytywnym zakończeniu testów dla danego PSS.
- 3.6.3 Uruchomienie PSS nastąpi na pisemny wniosek Operatora złożony po pozytywnym zakończeniu testów w ciągu 14 dni od daty doręczenia wniosku do Polkomtel.
- 3.6.4 Uruchomienie PSS zostanie potwierdzone podpisaniem przez upoważnionych przedstawicieli Stron Protokołem Odbioru PSS.
- 3.6.5 W przypadku pozytywnym zakończeniu testów PSS i nie wystąpieniu przez Operatora z wnioskiem o uruchomienie PSS, uruchomienie PSS w późniejszym terminie może nastąpić po powtórnych przeprowadzeniu testów PSS. Kolejne przeprowadzenie testów PSS będzie odpłatne, zgodnie z kosztorysem przedstawionym przez Polkomtel.
- 3.6.6 Z uwagi na zakres przedmiotowy rynku zakańczania krótkich wiadomości tekstowych w Sieci Polkomtel, wymagania dotyczące jakości świadczonych usług telekomunikacyjnych w połączonych Sieciach Stron oraz obowiązki przewidziane w przepisach prawa, Operator:
- nie będzie dokonywać jakichkolwiek zmian w przesyłanym numerze użytkownika inicjującego (użytkownika A),
 - nie będzie usuwał numeru użytkownika inicjującego (użytkownika A),
 - nie będzie dokonywać jakichkolwiek zmian w adresie GT centrum SMS Operatora (SMSC)
 - nie będzie usuwał adresu GT SMSC Operatora .
- 3.6.7 Jeżeli Operator będzie przysyłał do Sieci Polkomtel ruch SMS przy realizacji którego będą dokonywane jakiegokolwiek zmiany, w tym w szczególności zmiany wskazane w pkt 53.6.6, Polkomtel przysługiwać będzie uprawnienie do zaprzestania przyjmowania całego ruchu SMS przychodzącego z Sieci Operatora do Sieci Polkomtel oraz do nierozbudowywania PSS, do czasu kompleksowego ustalenia z Operatorem mechanizmów wykluczających takie zdarzenia. W celu uniknięcia wątpliwości, niewykonanie lub nienależyte wykonanie przez Operatora postanowień określonych w pkt. 3.6.6 będzie stanowiło rażące naruszenie postanowień Umowy SMS.

3.7 Pomiary ruchu SMS.

- 3.7.1 Rejestracja ruchu telekomunikacyjnego będzie prowadzona po obu stronach PSS z uwzględnieniem następujących zasad:
- 3.7.1.1 Urządzenia pomiarowe danej Strony zainstalowane zostaną na własny koszt tej Strony.
 - 3.7.1.2 Rejestracja ruchu w PSS obejmować będzie:
 - 3.7.1.3 każdą wiadomość SMS terminowaną w Sieci Polkomtel
 - 3.7.1.4 datę i czas dostarczenia wiadomości SMS do odbiorcy SMS
 - 3.7.1.5 adres GT SMSC z którego dostarczony był SMS
 - 3.7.1.6 adres centrali, której był zarejestrowany użytkownik końcowy w chwili dostarczenia SMS (VMSC)
 - 3.7.1.7 numer użytkownika A
 - 3.7.1.8 numer użytkownika B
 - 3.7.1.9 kierunek połączenia
 - 3.7.1.10 Podstawą wzajemnych rozliczeń będzie ruch rejestrowany przez urządzenia rejestrujące Stron.

- 3.7.1.11 Każda ze Stron jest obowiązana umożliwić drugiej Stronie zapoznanie się ze sposobem prowadzenia rejestracji ruchu międzysieciowego.

3.8 Powiadamianie o awariach i usterkach.

- 3.8.1 W odniesieniu do Polkomtel powiadomienie powinno być skierowane do Centrum Zarządzania Siecią Polkomtel.
- 3.8.2 Centra Zarządzania Siecią Operatora oraz Centrum Zarządzania siecią Polkomtel czynne są 24 godziny na dobę i 7 dni w tygodniu.
- 3.8.3 Szczegółowa procedura w zakresie powiadamiania o awariach i usterkach została przedstawiona w Załączniku nr 2 niniejszej informacji.
- 3.8.4 Strony będą się wzajemnie informowały o warunkach i stanie połączonych Sieci w celu reakcji w sytuacji szczególnego zagrożenia w taki sam sposób jak w przypadku zawiadomień o wystąpieniu usterek i awarii oraz współpracy w zakresie ich usuwania.

3.9 Prognozy:

- 3.9.1 Operator będzie przekazywać prognozy - dotyczące zapotrzebowania na Usługi SMS - do Polkomtel wraz z kalkulacją zaktualizowanej kwoty zabezpieczenia, która byłaby wymagana w przypadku gdyby taka prognoza stała się bieżącą prognozą („Bieżąca Prognoza) wraz z projektami dokumentów w oparciu, o które miałyby nastąpić ustanowienie/aktualizacja takiego zabezpieczenia dotyczące ruchu SMS z Sieci Operatora do Sieci Polkomtel za okres 12 miesięcy w rozbiciu na okresy miesięczne („okresy rozliczeniowe), począwszy od miesiąca następującego po miesiącu, w którym została zawarta Umowa SMS. Pierwsza prognoza zostanie przekazana w przeciągu 5 dni od dnia zawarcia Umowy SMS. Prognozy przekazywane będą do 15 dnia każdego kwartału kalendarzowego i obejmować one będą prognozowane dane o ruchu SMS od użytkowników końcowych Operatora do Sieci Polkomtel na okres kolejnych 12 miesięcy, przy uwzględnieniu podziału na Okresy rozliczeniowe, począwszy od miesiąca, w którym przedłożona została prognoza.
- 3.9.2 Dla celów ustalenia wysokości zabezpieczenia finansowego Operatora na rzecz Polkomtel przyjmuje się największą wartość dla danego miesięcznego okresu rozliczeniowego wskazaną w prognozie, o której mowa w pkt 3.9.1 powyżej dla danego okresu dwunasto miesięcznego, z zastrzeżeniem pkt.3.9.3
- 3.9.3 O ile Prognoza wskazana w ust. 3.9.1 będzie mniejsza od minimalnej wielkości ruchu SMS wskazanej w ust 5.4 wskaźnik „C” lub dla ustalenia kwoty zabezpieczenia przyjmuje się wartość wskazaną w ust 5.4 wskaźnik „C”, jako wartość minimalną.
- 3.9.4 Jeżeli Polkomtel zgłosi zastrzeżenia co do poprawności przedstawionej przez Operatora prognozy oraz kalkulacji wymaganej lub zaktualizowanej kwoty zabezpieczenia, o której mowa w ust. 3.9.1, Strony niezwłocznie, nie później niż w terminie 5 dni roboczych ustalą poprawną kalkulację dla kwoty zabezpieczenia.
- 3.9.5 Do czasu ustalenia przez Strony poprawnej prognozy oraz kalkulacji zaktualizowanej kwoty zabezpieczenia, wiążąca będzie prognoza i kalkulacja przedstawiona przez Operatora i zaakceptowana przez Polkomtel, w poprzednim kwartale.
- 3.9.6 W ramach obowiązku Operatora wskazanego w ust. 3.9.1 dopuszcza się, że prognoza zmieniająca dla danego okresu rozliczeniowego określonego prognozą poprzednią nie może się różnić o maksymalną wielkość +/- 5%.
- 3.9.7 W sytuacjach, gdy dla realizacja przez Polkomtel prognoz przedstawionych przez Operatora jak również w przypadku, gdy dla realizacji rozbudowy PSS opisanej w ust 3.3.9 wymagane będzie - z uwagi na brak zasobów w Sieci Polkomtel -

przeprowadzenie po stronie Polkomtel procesu inwestycyjnego ustala się, że termin realizacji rozbudowy zostanie przedstawiony przez Polkomtel w trybie roboczym, . Wraz ze wskazaniem terminu realizacji Polkomtel przedstawi Operatorowi kosztorys wskazujący zakres prac Polkomtel oraz szacunkowy koszt tych prac.

- 3.9.8 Kosztorys zawierać będzie szacunkowy koszt i termin wykonania inwestycji, przy uwzględnieniu dopuszczalnych odstępstw kosztowych w granicach +/-30%.
- 3.9.9 W przypadku, gdy Operator zaakceptuje ww. kosztorys, Polkomtel rozpocznie po swojej stronie proces inwestycji.
- 3.9.10 Po zakończeniu procesu inwestycji, Polkomtel przekaze Operatorowi informację o zakończeniu inwestycji wraz z datą rozbudowy PSS.
- 3.9.11 Faktury za zrealizowane przez Polkomtel prace płatne będą na rzecz Polkomtel z góry na podstawie kosztorysów, w terminie 10 dni od daty wystawienia faktury VAT przez Polkomtel, pod warunkiem uprzedniego zaakceptowania kosztorysu przez Operatora.

3.10 Zmiany w Sieciach Operatora i Polkomtel nie mające wpływu na działanie Sieci drugiej Strony:

3.10.1 Operator i Polkomtel bez zbędnej zwłoki będą się informować o zmianach przewidzianych do wprowadzenia w ich Sieciach, z wyłączeniem zmian, o których mowa w pkt 3.11.3, które mają wpływ na działanie Sieci drugiej strony, w zakresie:

- zmiany numeracji
- zmian w sygnalizacji
- zmian technicznych i technologicznych.

3.10.2 Skutki działań podjętych przez stronę w wyniku uzyskanych informacji, nie mogą być przedmiotem jakichkolwiek roszczeń wobec Strony przekazującej informację, zwłaszcza o zwrot poniesionych nakładów finansowych, jeżeli przed realizacją przedsięwzięć podjętych w wyniku tych działań Strony nie ustaliły w formie pisemnej: rodzaju, terminu i sposobu realizacji tych przedsięwzięć.

3.10.3 Zmiany w Sieciach Operatora i Polkomtel mające wpływ na działanie Sieci drugiej Strony:

3.10.3.1 Strona zamierzająca dokonać modyfikacji swojej Sieci w sposób, który wymaga zmian w Sieci drugiej Strony, powiadamia pisemnie drugą Stronę o planowanej modyfikacji w zakresie zmian i ich lokalizacji, w terminie nie później niż 6 (sześć) miesięcy przed rozpoczęciem prac.

3.10.3.2 W przypadku, gdy Strona stwierdzi konieczność zmiany parametru technicznego Sieci drugiej Strony lub PSS w celu ich przystosowania do wymiany ruchu SMS pomiędzy Sieciami Stron powinna niezwłocznie powiadomić pisemnie drugą Stronę o potrzebie zmiany.

3.10.3.3 Zawiadomienie, o którym mowa w pkt. 3.11.3.1 i pkt. 3.11.3.2 powinno zawierać:

- przedmiot modyfikacji lub zmiany, ich główne cechy, rozwiązania techniczne,
- przewidywany wpływ na Sieć drugiej Strony oraz przewidywany termin rozpoczęcia i zakończenia prac.

- 3.10.3.4 Strona otrzymująca zawiadomienie może żądać dodatkowych informacji niezbędnych do ustalenia modyfikacji lub zmian mających wpływ na funkcjonowanie jej Sieci, w terminie 7 (siedmiu) dni roboczych od daty jego otrzymania. Stanowisko drugiej Strony powinno być przekazane w terminie 7 (siedmiu) dni roboczych od otrzymania takiego żądania i zawierać odpowiedzi na żądane dodatkowe informacje, a w przypadku ich braku stosowne wyjaśnienie.
- 3.10.3.5 W terminie 14 (czternastu) dni roboczych od otrzymania pisemnego zawiadomienia o konieczności modyfikacji, o której mowa w pkt. 3.10.3.1 lub zmian, o których mowa w pkt. 3.10.3.2, Strony ustalą harmonogram określający: zakres prac technicznych, przewidywane terminy ich realizacji oraz szacunkowe koszty – celem zawarcia odrębnych umów. W przypadku wystąpienia o dodatkowe informacje, żądane przez Stronę, termin 14 (czternasto) dniowy liczy się od dnia uzyskania pisemnego stanowiska w ich przedmiocie, o którym mowa w pkt. 3.10.3.3.

3.11 Przeciwdziałanie nadużyciom.

- 3.11.1 Kierowanie ruchu SMS pomiędzy Sieciami Polkomtel i Operatora odbywać się będzie wyłącznie przez PSS Operatora i Polkomtel. Operator nie będzie kierować wiadomości SMS zakańczanych w Sieci Polkomtel za pośrednictwem Adapterów GSM i innych urządzeń tego typu. Przez Adapter GSM/UMTS rozumie się urządzenie, które w sposób analogiczny jak telefon GSM/UMTS wykorzystuje interfejs radiowy w standardzie GSM 900/1800/UMTS i zapewnia możliwość dołączania innych urządzeń telekomunikacyjnych, w celu realizacji połączeń SMS przez publiczne ruchome sieci telekomunikacyjne.
- 3.11.2 Kierowanie połączeń za pośrednictwem Adapterów GSM/UMTS pogarsza jakość usług telekomunikacyjnych świadczonych na rzecz użytkowników Sieci Polkomtel i innych sieci ruchomych oraz powoduje naruszenie przepisów prawa, w tym uniemożliwia operatorom sieci ruchomych wykonywanie części wymaganych przez przepisy prawa zadań i obowiązków na rzecz obronności, bezpieczeństwa państwa oraz bezpieczeństwa i porządku publicznego.
- 3.11.3 Operator zobowiązany jest:
- 3.11.3.1 nie generować sztucznego ruchu telekomunikacyjnego kierowanego do publicznej ruchomej sieci telekomunikacyjnej, to jest w szczególności ruchu SMS, który nie służy nadawaniu, odbiorowi lub transmisji informacji kierowanych od lub do Abonenta swojej Sieci, bądź którego wyłącznym celem jest uzyskiwanie pewnej puli (liczby lub czasu trwania) połączeń telekomunikacyjnych pomiędzy Siecią Polkomtel a innymi sieciami telekomunikacyjnymi,
 - 3.11.3.2 niewysyłania niezamówionych informacji handlowych (spam) ani niewysyłania w sposób masowy treści marketingowych, komunikatów, których treść i kontekst są niezależne od tożsamości odbiorcy, komunikatów, których zadaniem jest tworzenie baz danych teleadresowych odbiorców, w szczególności dla celów marketingowych
 - 3.11.3.3 niewysyłania ruchu mającego charakter nadużycia, w tym zapytań SRI for SM nie związanych z zakończeniem krótkich wiadomości tekstowych SMS.

- 3.11.3.4 Polkomtel zastrzega sobie prawo stosowania systemów antyfraudowych i antyspamowych mających na celu zabezpieczenie własnych użytkowników przed wiadomościami niepożądanymi oraz zabezpieczenie Sieci przed przeciążeniem.
- 3.11.3.5 W PSS przeznaczonych do wymiany SMS może być przekazywany tylko ruch wysyłany z SMSC Operatora. Polkomtel zastrzega sobie prawo blokowania ruchu z SMSC innego niż SMSC Operatora (z adresów innych niż przyznane Operatorowi mocą decyzji właściwego organu, wg aktualnie obowiązujących 'Tablic numeracji dla ruchomych publicznych sieci telefonicznych'). Operator zobowiązany jest do przekazania Polkomtel aktualnych adresów GT SMSC, z których będzie przesyłany ruch SMS do PSS.
- 3.11.3.6 Polkomtel zastrzega sobie prawo blokowania ruchu SMS w przypadku pojawienia się ruchu większego niż dostarczony w zaakceptowanych przez Polkomtel prognozach, oraz w przypadkach pojawiania się ruchu o charakterze pikowym, gdzie powtarzające się piki przekraczają dwukrotnie wartość średnią ruchu w GNR, uśrednioną z pomiarów za ostatnie 30 dni.
- 3.11.4 Strony zobowiązane są do współpracy w zakresie wykrywania i przeciwdziałania zjawisku sztucznego ruchu z wykorzystaniem numeracji przydzielonej Stronom mocą decyzji właściwego organu albo udostępnionej Stronom na mocy umowy.
- 3.11.5 Odnoszenie korzyści, tolerowanie lub przyzwolenie na zjawisko sztucznego ruchu jest sprzeczne z dobrymi zwyczajami handlowymi i interesem środowiska telekomunikacyjnego oraz użytkowników końcowych.
- 3.11.6 Zjawisko sztucznego ruchu może być związane z nielegalną w świetle przepisów prawa działalnością, chęcią uzyskania nieuprawnionych korzyści materialnych, bądź unikaniem obciążeń fiskalnych lub chęcią wyłudzenia zwrotu podatku.
- 3.11.7 Zjawisko sztucznego ruchu może się wiązać z działaniem na szkodę przedsiębiorców telekomunikacyjnych, użytkowników końcowych lub całego polskiego rynku telekomunikacyjnego, zarówno w krótkim jak długim horyzoncie czasowym.
- 3.11.8 Zjawisko sztucznego ruchu wiąże się z ryzykiem naruszenia integralności sieci telekomunikacyjnych oraz możliwości połączonych Sieci do wspólnego świadczenia usług.
- 3.11.9 Zjawisko sztucznego ruchu może prowadzić do przeciążania wybranych elementów Sieci, a przez to wpływać negatywnie na jakość świadczonych usług dla użytkowników końcowych bądź uniemożliwiać świadczenie takich usług.
- 3.11.10 W przypadku uzasadnionego podejrzenia, że wiadomości SMS kierowane do użytkowników Sieci Polkomtel przez Operatora mogą doprowadzić do powstania nadużycia telekomunikacyjnego, Polkomtel przysługiwać będzie uprawnienie do zaprzestania przyjmowania całego ruchu SMS przychodzącego z Sieci Operatora do Sieci Polkomtel oraz do nierozbudowywania PSS, do czasu kompleksowego ustalenia z Operatorem mechanizmów wykluczających takie zdarzenia.
- 3.11.11 Każda ze Stron zobowiązuje się niezwłocznie poinformować drugą Stronę o wszelkich przypadkach wystąpienia nadużycia telekomunikacyjnego wykraczającym poza obręb jednej sieci oraz o wszelkich wykrytych próbach dokonania takiego nadużycia telekomunikacyjnego. W przypadku wątpliwości dotyczącej kwalifikacji

- określonego stanu faktycznego jako nadużycia telekomunikacyjnego, Strona winna powiadomić drugą Stronę o potencjalnym przypadku wystąpienia sztucznego ruchu.
- 3.11.12 W przypadku wątpliwości co do wystąpienia zdarzenia sztucznego ruchu, zastosowanie znajdzie procedura określona poniżej. Strony w dobrej wierze, przystąpią wspólnie do analizy ruchu SMS, podejrzanego o to, że wygenerowany był w sposób sztuczny, mającej na celu jego ewentualne potwierdzenie, stwierdzenie okoliczności jego powstania, skutków jakie wywarł w Sieci Operatora, a także w przypadku potwierdzenia, że był to ruch sztuczny, zastosowania środków w Sieci każdej ze Stron w celu wyeliminowania tego ruchu.
- 3.11.13 Analiza, o której mowa w ust. 3.12.18 powyżej zostanie przeprowadzona przez Strony bezzwłocznie, jednak nie później niż w terminie do 10 dni od daty doręczenia stosownego wniosku przez Stronę, która stwierdziła podejrzenie wystąpienia sztucznego ruchu.
- 3.11.14 Analiza o której mowa w ust. 3.12.19 powyżej zostanie przeprowadzona, przez zespół roboczy ds. nadużyć („Zespół”), Zespół będzie składał z się dwóch przedstawicieli każdej ze Stron. Skład pierwszego Zespołu wraz z podaniem danych kontaktowych określony zostanie w Umowie SMS.
- 3.11.15 Strony dopuszczają możliwość, aby prace Zespołu odbywały się w sposób zdalny, z użyciem środków komunikacji elektronicznej.
- 3.11.16 W terminie wskazanym w ust. 3.12.19 Zespół sporządza protokół z przeprowadzonej analizy, stanowiący podstawę do potwierdzenia lub nie, iż wystąpiło zjawisko sztucznego ruchu oraz jeżeli będzie to możliwe wraz ze wskazaniem podmiotu generującego tj. źródła sztucznego ruchu. Sporządzony protokół, o którym mowa w zdaniu poprzednim wymaga akceptacji jego treści przy użyciu poczty elektronicznej przez każdego z członków Zespołu.
- 3.11.17 Brak akceptacji przed którąkolwiek ze Stron, uzgodnionego przez Strony protokołu, z przyczyn innych niż spowodowanych siłą wyższą, w terminie 3 dni od daty jego sporządzenia przez Zespół, oznaczać będzie, że ustalenia Zespołu w zakresie zaistnienia, przyczyn i odpowiedzialności za powstanie zjawiska sztucznego ruchu, są traktowane za wiążące dla Stron.
- 3.11.18 W Umowie SMS Strony, postanowić mogą o wprowadzeniu dodatkowych sankcji za skierowanie przez jedną ze Stron sztucznego ruchu do Sieci drugiej Strony.

4. Opłaty

4.1. Opłata na rzecz Polkomtel za zakończenie w Sieci Polkomtel każdego SMS zrealizowanego w ramach Usługi SMS tj. usługi dostarczenia przez Polkomtel do użytkownika końcowego Sieci Polkomtel wiadomości SMS wysłanej do SMSC Polkomtel z SMSC Sieci Operatora wynosi:

- 4.1.1. od dnia 1 stycznia 2011 r.: 0,08 zł/SMS,
- 4.1.2. od dnia 1 lipca 2011 r.: 0,07 zł/SMS,
- 4.1.3. od dnia 1 stycznia 2012 r.: 0,06 zł/SMS,
- 4.1.4. od dnia 1 lipca 2012 r.: 0,05 zł/SMS.

- 4.2. Do opłat określonych w niniejszym dokumencie będzie doliczany podatek VAT zgodnie z obowiązującymi przepisami prawa
- 4.3. W zależności od zakresu współpracy Polkomtel i Operatora, w szczególności od sposobu przyłączenia Sieci Operatora do Sieci Polkomtel w umowie mogą zostać określone opłaty za zapewnienie innych urządzeń lub udogodnień , jak również inne opłaty za wykonanie ustalonych przez Strony czynności.
- 4.4. Dla opłat wskazanych w Euro (EUR) stosowany będzie przelicznik wg średniego kursu EUR/PLN ogłaszanego przez Prezesa Narodowego Banku Polskiego obowiązujący w dniu wystawienia faktury VAT.
- 4.5. W przypadku opóźnienia w płatności należności określonej w fakturze VAT, z wyłączeniem należności spornych, Strona uprawniona do otrzymania zapłaty może zażądać zapłaty odsetek ustawowych za każdy dzień opóźnienia.

Opłaty związane z realizacją PSS sygnalizacyjnego na poziomie 64 kbit/s:

4.6. Opłata na rzecz Polkomtel wnoszona za uruchomienie każdego PSS wynosi 5 532,40 zł.

4.7. Opłata na rzecz Polkomtel za jeden kanał 2 Mbit/s doprowadzony do centrali telefonicznej wynosi 249,00 zł/miesiąc.

Lp.	Koszty podłączenia PSS sygnalizacyjnego		EUR	Uwagi
1.	per STP	zasoby dla obsługi sygnalizacyjnej linku 64 kbit/s - opłata jednorazowa	605,00	PSS na bazie 64 kbit/s
2.	per STP	zasoby dla obsługi ruchu SCCP (GT i NP.) per SMS 'zaterminowany' per sec *) opłata miesięczna	55,00/per 1 SMS	

*) w przypadku opłat wskazanych w pkt.2 niniejszą opłatę wylicza się wg następującego wzoru:

Opłata = Prognozowany wolumen ruchu w danym okresie rozliczeniowym bądź wartość wskaźnika C wskazany w ust.5 w zależności, który będzie wyższy * średnia ilość dni roboczych w okresie rozliczeniowym (22) * współczynnik 10% / współczynnik 3600

**) w przypadku kiedy na elemencie Polkomtel wymagane jest wyodrębnienie kanału 64 kbit/s z dedykowanej dla PSS transmisji 2 Mbit/s zgodnie z pkt. 3.5

4.8. opłata za utworzenie łącza sygnalizacyjnego – 49,77 zł,

4.9. opłata za usunięcie łącza sygnalizacyjnego – 36,96 zł.

Opłaty związane z realizacją PSS sygnalizacyjnego na poziomie 2Mbit/s:

Lp.	Koszty podłączenia PSS sygnalizacyjnego		EUR	Uwagi
1.	per STP	fizyczne zakończenie - port E1	1.267,00	PSS na bazie 2 Mbit/s
2.	per STP	zasoby dla obsługi sygnalizacyjnej linku HSL	16.997,00	PSS na bazie 2 Mbit/s
3.	per STP	zasoby dla obsługi ruchu SCCP (GT i NP.) per SMS 'zaterminowany' per sec *) opłata miesięczna	55,00/per 1 SMS	

*) w przypadku opłat wskazanych w pkt.2 niniejszą opłatę wylicza się wg następującego wzoru:

Opłata = Prognozowany wolumen ruchu w danym okresie rozliczeniowym bądź wartość wskaźnika C wskazany w ust.5 w zależności, który będzie wyższy* średnia ilość dni roboczych w okresie rozliczeniowym (22)* współczynnik 10% / współczynnik 3600

4.10. opłata za utworzenie łącza sygnalizacyjnego – 49,77 zł,

4.11. opłata za usunięcie łącza sygnalizacyjnego – 36,96 zł.

5. Zabezpieczenia

- 5.1. Rodzaje zabezpieczeń:
- 5.1.1. Gwarancja bankowa (nieodwołalna, bezwarunkowa, płatna na pierwsze żądanie według treści uprzednio zaakceptowanej przez Polkomtel) lub kaucja oraz,
 - 5.1.2. Akt notarialny, w którym Operator poddał się egzekucji zgodnie z art. 777 kodeksu postępowania cywilnego.
- 5.2. Przedłożona Polkomtel przez Operatora gwarancja bankowa musi spełniać następujące warunki:
- 5.2.1. będzie gwarancją nieodwołalną, bezwarunkową i płatną na pierwsze żądanie Polkomtel, oraz
 - 5.2.2. będzie zasadniczo zgodna ze wzorem wymagalnym i zaakceptowanym przez Polkomtel w formie pisemnej, oraz
 - 5.2.3. będzie wystawiona przez bank wskazany przez Operatora i zaakceptowany przez Polkomtel (na podstawie wniosku złożonego przez Operatora do Polkomtel) lub wskazany przez Polkomtel; oraz
 - 5.2.4. będzie udzielona co najmniej na aktualną w danym czasie wymaganą kwotę zabezpieczenia, zgodnie z ust. 5 (przy czym, Operator jest uprawniony, wedle swego uznania, do przedstawiania gwarancji na kwotę wyższą niż wymagana w danym czasie zgodnie z ust. 5 kwota zabezpieczenia), oraz
 - 5.2.5. będzie podpisana i złożona przez umocowane osoby a do takiej gwarancji bankowej dołączone będą także aktualne odpisy KRS oraz pełnomocnictwa (wystawione przez osoby ujawnione w aktualnym odpisie KRS lub dokumenty spełniające taki wymóg formalny, odpowiednio) osób podpisujących gwarancję bankową oraz wzory podpisów tych osób ze strony banku gwaranta.
 - 5.2.6. Polkomtel akceptować będzie gwarancje bankowe wystawione przez bank z siedzibą na terytorium Polski, którego pozycja, sytuacja finansowa, rating, itp, gwarantują wykonanie gwarancji.
 - 5.2.7. Polkomtel może odmówić przyjęcia gwarancji bankowej albo żądać ustanowienia nowej gwarancji bankowej przez inny bank, jeżeli sytuacja banku wywołuje wątpliwości co do wykonania gwarancji.
- 5.3. Zabezpieczenie będzie dotyczyło roszczeń Polkomtel z tytułu niewykonania lub nienależytego wykonania Umowy SMS oraz innych umów, które zostaną zawarte w celu wykonania Umowy SMS (np. umowy kolokacji, umowy dzierżawy kanalizacji teletechnicznej, umowy dzierżawy łączы telekomunikacyjnych).
- 5.4. Zabezpieczenie, o którym mowa powyżej dla połączenia Sieci Stron na poziomie 64kbit/s, będzie ustanawiane w wysokości ustalonej według poniższego wzoru:
- $$A = B \times C \times D \times E + F$$
- gdzie:
- A – kwota zabezpieczenia
 - B – liczba kanałów 64bit/s w PSS
 - C – prognoza przedstawiona przez Operatora jednak nie mniej niż 1.000.000 SMS*
- * w przypadku zmian w wolumenach ruchu SMS Polkomtel zastrzega możliwość zmiany wartości parametru C.
- D – opłata za SMS w ramach Usługi SMS w Sieci Polkomtel powiększona o podatek do towarów i usług w wysokości zgodnej z obowiązującymi przepisami prawa).
 - E – 2 (wyjaśnienie: zabezpieczenie powinno obejmować dwa okresy rozliczeniowe, gdyż płatność za dany okres rozliczeniowy jest dokonywana w pod koniec drugiego lub nawet na początku trzeciego okresu rozliczeniowego).

F – należność Polkomtel wynikająca z innych umów zawartych z Polkomtel w celu wykonania Umowy SMS, za dwa okresy rozliczeniowe.

- 5.5. Zabezpieczenie, o którym mowa powyżej dla połączenia Sieci na poziomie dostępu 2Mbit/s (HSL), będzie ustanawiane w wysokości ustalonej przez Strony w Umowie SMS.
- 5.6. PSS zostanie uruchomiony lub zostanie zwiększona jego przepustowość pod warunkiem wcześniejszego przekazania Polkomtel dowodu ustanowienia zabezpieczenia. Operator przedstawi Polkomtel zabezpieczenie na co najmniej 14 dni przed planowanym uruchomieniem PSS lub zwiększeniem przepustowości PSS.
- 5.7. Jeżeli w dwóch kolejnych okresach rozliczeniowych ruch SMS przypadający na jeden kanał 64kbit/s będzie większy o co najmniej 5% od wielkości ruchu określonego w prognozach (składnik „C”) lub wartości wskazanej w prognozach, Operator zwiększy kwotę zabezpieczenia do faktycznej wielkości ruchu SMS w ostatnim dniu kolejnego okresu rozliczeniowego, w którym to przekroczenie nastąpiło (według wzoru określonego w pkt. 5.4 z uwzględnieniem zmiany wartości składnika „C”) odpowiednio.
- 5.8. Polkomtel jest uprawniony do skorzystania z ustanowionych zabezpieczeń w przypadku niewykonania lub nienależytego wykonania przez Operatora zobowiązań wynikających z Umowy SMS oraz innych umów zawartych w celu wykonania Umowy SMS
- 5.9. W przypadku skorzystania przez Polkomtel z ustanowionego zabezpieczenia, Polkomtel, uprawniony jest do wstrzymania przyjmowania do swojej Sieci całego ruchu SMS przychodzącego z Sieci Operatora. Polkomtel będzie ponownie przyjmował przedmiotowy ruch pod warunkiem ustanowienia nowego zabezpieczenia zgodnie z zasadami określonymi w pkt. 5.1 - 5.7 lub uzupełnieniu przez Operatora wartości zabezpieczenia do kwoty określonej zgodnie z pkt. 5.4 i 5.7.
- 5.10. Operator będzie zobowiązany do utrzymania zabezpieczeń przez cały okres przesyłania ruchu SMS do Sieci Polkomtel oraz przez trzy miesiące następujące po miesiącu licząc od ostatniego dnia miesiąca w którym nastąpiło zaprzestanie kierowania ruchu SMS, w którym zgodnie z postanowieniami Umowy SMS Operator zaprzestał kierowania ruchu SMS do Sieci Polkomtel.
- 5.11. Wszelkie koszty ustanowienia zabezpieczeń ponosi Operator.

6 Procedury związane z rozliczeniami za ruch telekomunikacyjny wymieniany pomiędzy siecią ruchomą Polkomtel i siecią Operatora

- 6.1. Wzajemne rozliczenia Stron z tytułu ruchu telekomunikacyjnego będą dokonywane w oparciu o rejestrację ruchu. Szczegółowe zasady rejestracji ruchu zostaną ustalone w Umowie SMS
- 6.2. Zobowiązuje się Strony do udostępniania sobie wzajemnie wyników pomiarów ruchu SMS, dokonywanych pomiędzy Sieciami Stron (rejestracji ruchu).
- 6.3. Dane dotyczące ruchu SMS zakańczanego w Sieci Polkomtel będą przechowywane, przez co najmniej 12 (dwanaście) miesięcy od daty wystawienia faktury. W przypadku, gdy dane udostępnione drugiej Stronie albo należności ustalone na ich podstawie są kwestionowane, dane powinny być zachowane przez okres, co najmniej 12 (dwunastu) miesięcy od dnia wyjaśnienia rozbieżności lub rozstrzygnięcia sporu.
- 6.4. Strona przekazywać będzie drugiej Stronie, w zaklejonej kopercie lub w pliku zabezpieczonym hasłem przesłanym przy użyciu poczty elektronicznej kompletne dane niezbędne do wystawienia faktur za dany miesiąc.
- 6.5. Wzajemna wymiana danych odbywać się będzie każdego 6 (szóstego) dnia roboczego miesiąca następującego po miesiącu, w którym wykonywano usługę, w miejscu określonym w ust. 6.10. W przypadku nieprzekazania danych przez jedną ze Stron w terminie i miejscu określonym w zdaniu poprzednim, wzajemna wymiana danych nastąpi 7 (siódmego) dnia roboczego miesiąca następującego po miesiącu, w którym wykonywano usługę, w miejscu określonym w ust. 6.10.
- 6.6. W przypadku nieprzekazania danych przez jedną ze Stron w terminach i miejscu określonym w ust. 6.5 lub w przypadku, gdy dane jednej ze Stron nie obejmują informacji o zarejestrowanej wielkości rodzaju połączeń, z przyczyn niezawinionych przez Stronę, Strona ta może, wskazując te przyczyny, dostarczyć odpowiednie dane w terminie późniejszym, lecz nie później niż do końca miesiąca kalendarzowego, w którym dane powinny być przekazane. Dane te będą uwzględnione przy wystawianiu faktury korygującej.
- 6.7. Zmiana miejsca wymiany danych wymaga pisemnego uzgodnienia przez osoby uprawnione przez każdą ze Stron.
- 6.8. Zobowiązuje się Strony do wskazania, w Umowie SMS, osób uprawnionych do wymiany danych oraz do zmiany miejsca wymiany danych.
- 6.9. W przypadku nieprzekazania danych przez jedną ze Stron w terminie i miejscu określonym w ust. 6.5, podstawę wystawienia faktur stanowią, będą dane Strony gotowej do ich przekazania. Jednostronne przekazanie danych będących podstawą wystawienia faktury nastąpi za pokwitowaniem drugiej Strony, 8 (ósmego) dnia roboczego miesiąca następującego po miesiącu, w którym wykonywano usługę.
- 6.10. Miejscem wymiany danych będzie siedziba Polkomtel w Warszawie, ul. Postępu 3.
- 6.11. W przypadku wystąpienia między Stronami rozbieżności wyników pomiarów zarejestrowanego w danym okresie rozliczeniowym, ruchu SMS, nie przekraczających 1% lub gdy rozbieżności wyników pomiarów zarejestrowanego w danym okresie rozliczeniowym ruchu SMS przekraczają 1%, ale wartość, rozbieżności nie przekracza 500 zł (netto), liczba SMS ustalony zostanie jako średnia arytmetyczna pomiarów Stron. Uprawnia się Strony do postanowienia o przeprowadzeniu wspólnego postępowania wyjaśniającego, co do przyczyny powstania rozbieżności pomiarów, w terminie 10 (dziesięciu) dni roboczych po wymianie powyższych danych. Postępowanie takie

- zostanie także przeprowadzone na żądanie jednej ze Stron złożone drugiej Stronie w powyższym terminie.
- 6.12. W przypadku wystąpienia między Stronami rozbieżności wyników pomiarów zarejestrowanego w danym okresie rozliczeniowym ruchu SMS przekraczających 1% w odniesieniu do danych Strony i wartość rozbieżności przekracza 500 zł (netto), należność podlegająca zapłacie dla tego rodzaju połączenia zostanie ustalona na podstawie danych Polkomtel. Zobowiązuje się Stronę do uiszczenia tej należności w terminie 16 dni od daty wystawienia faktury dotyczącej powyższej należności. Rozliczenie obejmujące pozostałą część należności nastąpi po rozstrzygnięciu sporu w trybie, o którym mowa w ust. 14.13-14.16.
 - 6.13. W przypadku powstania rozbieżności, o których mowa w ust. 14.12, każdej ze Stron w terminie 20 (dwudziestu) dni roboczych od zakończenia okresu rozliczeniowego, którego dotyczą rozbieżności, będzie przysługiwało prawo zgłoszenia rozbieżności i żądania od drugiej Strony weryfikacji danych o ruchu SMS.
 - 6.14. Zespół ekspertów niezwłocznie, ale nie później niż w terminie 10 (dziesięciu) dni roboczych od daty zgłoszenia rozbieżności, dokonano zgodnie z ust. 6.13, przedstawienia Stronom propozycji rozwiązania sporu. Strony, w ciągu 5 (pięciu) kolejnych dni roboczych podejmą ostateczną decyzję w sprawie sposobu usunięcia powstałej rozbieżności. Jeżeli Strony, z jakiegokolwiek przyczyny, nie osiągną porozumienia w tym terminie, rozliczenie pozostałej kwoty nastąpi w trybie przewidzianym w ust. 6.16.
 - 6.15. Jeżeli po upływie 30 (trzydziestu) dni od dnia rozpoczęcia konsultacji lub negocjacji, o których mowa w ust. 6, spór nie zostanie rozwiązany, Strony poddadzą zaistniały spór pod rozstrzygnięcie sądu powszechnego właściwego dla siedziby Polkomtel.
 - 6.16. Niezależnie od pozostałych postanowień, w przypadku, gdy po dokonaniu rozliczeń, którakolwiek ze Stron stwierdzi istnienie w raportach rozbieżności wyników pomiarów zarejestrowanego ruchu SMS, które zdaniem tej Strony miały wpływ na wynik rozliczeń Stron, na wniosek tej Strony, zobowiązuje się Strony do przystąpienia do weryfikacji danych o ruchu SMS. W takim przypadku postanowienia ust. 6.13 – 6.16 stosuje się odpowiednio. Korekta rozliczeń dokonana w powyższym trybie może dotyczyć nie więcej niż 6 okresów rozliczeniowych poprzedzających okres rozliczeniowy, w którym jedna ze Stron wystąpiła z wnioskiem o weryfikację raportów, zgodnie ze zdaniem pierwszym niniejszego ustępu.
 - 6.17. W przypadku, gdy w ciągu 2 (dwóch) okresów rozliczeniowych spośród ostatnich 6 (sześciu) kolejnych okresów rozliczeniowych, wystąpią rozbieżności wyników pomiarów przekraczające w każdym z tych dwóch okresów rozliczeniowych 5 % w odniesieniu do danych Operatora, Polkomtel uprawniony jest do wstrzymania przyjmowania do swojej Sieci całego ruchu SMS przychodzącego z Sieci Operatora, do czasu rozstrzygnięcia sporu w trybie, o którym mowa w ust. 6.13-6.16 oraz usunięcia problemów technicznych powodujących powstanie tych rozbieżności.

7 Dokonywanie płatności za ruch telekomunikacyjny

- 7.1. Rozliczenia finansowe odbywać się będą na podstawie miesięcznych faktur VAT. Strony będą wystawiać faktury VAT do 5 (piątego) dnia roboczego licząc od dnia wymiany lub jednostronnego przekazania danych za ruch międzysieciowy zgodnie z ust.6.
- 7.2. W przypadku, o którym mowa w pkt. 7.1 powyżej faktura VAT wystawiona zostanie na kwotę zgodną z pkt. 6.11 powyżej lub pkt. 6.12 powyżej odpowiednio. Za datę wykonania usługi za dany miesiąc przyjmuje się dzień wymiany lub jednostronnego przekazania danych za ruch międzysieciowy za dany miesiąc.
- 7.3. Terminy wystawienia faktur VAT oraz terminy płatności za usługi związane z realizacją PSS ustalone zostaną w Umowie PSS.
- 7.4. Polkomtel naliczać będzie w fakturach podatek od towarów i usług (VAT) do stawek i opłat określonych w Umowie SMS, zgodnie z obowiązującym prawem.
- 7.5. Nazwę banku, jego adres i numer konta Polkomtel będzie podawać każdorazowo w fakturach.
- 7.6. Za datę dokonania płatności uważa się dzień uznania rachunku bankowego Polkomtel.
- 7.7. Zapłata należności określonej w fakturze VAT nastąpi w terminie 16 dni od daty wystawienia faktury.

8 Procedury ostrożnościowe

- 8.1 Każdej ze Stron Umowy SMS przysługuje prawo wstrzymania przyjmowania do Swojej sieci telekomunikacyjnej ruchu SMS przychodzącego z Sieci drugiej Strony, jeżeli druga Strona opóźnia się z płatnością należności, o co najmniej 7 (siedem) dni w odniesieniu do terminów płatności określonych w Umowie SMS.
- 8.2 Strona zobowiązana jest zapewnić przyjmowanie do swojej Sieci ruchu SMS przychodzącego z Sieci drugiej Strony w możliwie najkrótszym czasie, jednak nie później niż w ciągu 7 (siedmiu) dni od dnia, w którym rachunek bankowy Strony przyjmującej płatność zostanie uznany kwotą zaległą, o której mowa w pkt.8.1 powyżej.
- 8.3 Polkomtel przysługuje prawo wstrzymania przyjmowania do swojej Sieci ruchu SMS przychodzącego z Sieci Operatora, w przypadku gdy nie zostanie ustanowione zabezpieczenie lub nie zostanie uzupełniona wysokość zabezpieczenia, zgodnie z postanowieniami Umowy SMS
- 8.4 Stronom przysługuje prawo nie przyjmowania do swojej Sieci tego rodzaju ruchu telekomunikacyjnego przychodzącego z Sieci drugiej Strony dla którego w Umowie SMS nie ustalono zasad rozliczeń.
- 8.5 Do czasu wyjaśnienia powstałych rozbieżności w pomiarach ruchu SMS wymienianego pomiędzy użytkownikami końcowymi Stron, Stronom przysługuje prawo wstrzymania przyjmowania do swojej Sieci ruchu SMS przychodzącego z Sieci drugiej Strony, w przypadku, gdy rozbieżności w pomiarach ruchu telekomunikacyjnego przekraczały 5% w nie mniej niż dwóch okresach rozliczeniowych w okresie sześciu ostatnich okresów rozliczeniowych.
- 8.6 W przypadku wstrzymania przez jedną ze Stron przyjmowania ruchu SMS przychodzącego z Sieci drugiej Strony, Strona doloży należytej staranności, aby zapewnić ciągłość świadczenia Usługi SMS od/do użytkowników końcowych swojej Sieci

9 Reklamacje

- 9.1 Reklamacje związane z niewykonaniem lub nienależytym wykonaniem usług telekomunikacyjnych świadczonych własnym użytkownikom końcowym, rozpatruje i załatwia zarówno Operator i Polkomtel, każda ze Stron we własnym zakresie.
- 9.2 W przypadku reklamacji złożonej, w związku z realizacją usługi, świadczonej przez jedną ze Stron w oparciu o Usługi SMS świadczone przez drugą Stronę na podstawie Umowy SMS, dla której rozpatrzenia niezbędne jest uzyskanie informacji od drugiej Strony, Strona, której złożono reklamację, przekaże w jak najkrótszym możliwym terminie od dnia otrzymania reklamacji drugiej Stronie opis przedmiotu reklamacji i wniosek o udzielenie informacji niezbędnych do jej rozpatrzenia.
- 9.3 Strona, która otrzymała wniosek o udzielenie informacji niezbędnych do rozpatrzenia reklamacji, o którym mowa w pkt. 9.2, udzieli drugiej Stronie informacji w terminie 5 dni roboczych od dnia otrzymania opisu przedmiotu reklamacji i wniosku o udzielenie informacji. Każda ze Stron zobowiązuje się do podjęcia wszelkich niezbędnych czynności w celu udzielenia odpowiedzi na wniosek drugiej Strony.
- 9.4 W przypadku niedotrzymania przez Stronę terminów, o których mowa w ust. 16.3, reklamację uznaje się za rozpatrzoną pozytywnie.
- 9.5 Opis reklamacji i wniosek o udzielenie informacji niezbędnych do rozpatrzenia reklamacji oraz informacje udzielone w odpowiedzi na wniosek przekazywane są w formie pisemnej, na adres wskazany w Umowie SMS.

10 Cesja

- 10.1 Z zastrzeżeniem pkt. 10.2 poniżej, zarówno Polkomtel jak i Operator nie są upoważnieni do przeniesienia w całości lub części, praw lub obowiązków wynikających z Umowy SMS (oraz umowy dzierżawy kanalizacji i kolokacji – jeżeli takie umowy zostały zawarte), bez uprzedniego uzyskania, pod rygorem nieważności, pisemnej zgody drugiej strony.
- 10.2 Polkomtel może bez zgody Operatora przenieść wszelkie prawa, w tym wierzytelności, nie wyłączając wierzytelności przyszłych, wynikających z Umowy SMS (oraz umowy dzierżawy kanalizacji, kolokacji i dzierżawy łączy telekomunikacyjnych – jeżeli takie umowy zostały zawarte) na banki kredytujące według umów zawieranych przez Polkomtel, a także obciążyć je zastawem rejestrowym.

11 Rozstrzyganie sporów

- 11.1 Polkomtel i Operator będą dążyć do rozstrzygnięcia sporów wynikających z Umowy SMS w drodze negocjacji.
- 11.2 Jeżeli Polkomtel i Operator w terminie 60 dni od daty wszczęcia sporu nie rozstrzygną go w drodze negocjacji, zarówno Polkomtel i Operator będą uprawnieni do poddania sporu pod rozstrzygnięcie sądu powszechnego właściwego dla siedziby Polkomtel.

12 Warunki rozwiązania Umowy SMS

- 12.1 Każda ze Stron może wypowiedzieć Umowę SMS z zachowaniem miesięcznego okresu wypowiedzenia, dokonanego w formie pisemnej pod rygorem nieważności, ze skutkiem na ostatni dzień miesiąca kalendarzowego w przypadku, gdy druga Strona niewykonuje lub nienależyte wykonuje ustalone warunki współpracy i nie zaprzestała tych naruszeń w okresie 15 dni roboczych od dnia otrzymania od drugiej Strony pisemnego żądania zaniechania tych naruszeń.
- 12.2 Każda ze Stron może rozwiązać Umowę SMS za 30 dniowym okresem wypowiedzenia, w formie pisemnej pod rygorem nieważności, w przypadku, gdy druga Strona opóźni się w uiszczeniu płatności należnej na podstawie Umowy SMS i nie uiszczy takiej płatności w dodatkowym terminie 14 dni od dnia otrzymania pisemnego wezwania do dokonania takiej opóźnionej płatności.
- 12.3 Polkomtel może rozwiązać Umowę SMS za 30 dniowym okresem wypowiedzenia w przypadku nieustanowienia lub niezupelnienia kwoty zabezpieczenia, zgodnie z postanowieniami Umowy SMS.

ZAŁĄCZNIK NR 1 – Formularz Informacyjny

.....
Miejscowość

.....
Data wypełnienia

Na podstawie niniejszego wzoru Formularza, Operator przekaze Polkomtel informacje niezbędne do oceny warunków przyszłego połączenia sieci w zakresie realizacji ruchu SMS i świadczenia Usługi SMS.

Prosimy o wypełnienie Formularza we wszystkich wskazanych do tego miejscach
Wszelkie zapytania w sprawie zawartości Formularza jak również wypełniony Formularz prosimy kierować do:

Polkomtel S.A.
Departament Sprzedaży Hurtowej
Ul. Postępu 3,
02-676 Warszawa

Nr tel. 022 426-57-47

022 426-19-20

Nr faksu: 022 426-00-67

13.1 Informacje o Operatorze:

.....
Pełna nazwa Operatora

.....
Adres siedziby Operatora

.....
Inne adresy prowadzenia działalności przez Operatora

.....
Numer NIP

.....
Numer REGON

* Prosimy o wypełnienie zgodnie z prawdziwymi danymi operatora (jeżeli Operator prowadzi działalność w formie spółki cywilnej, prosimy o podanie danych każdego ze współników)

13.2. Informacje na temat działalności telekomunikacyjnej prowadzonej przez Operatora:

13.2.1 Planowany przez Operatora zakres współpracy z Polkomtel (prosimy podać spośród poniższych):

13.2.1.1 zakańczanie w Sieci Polkomtel wiadomości SMS inicjowanych przez użytkownika końcowego Operatora,

13.2.1.2 zakańczanie w Sieci Polkomtel wiadomości SMS inicjowanych przez użytkowników końcowych Operatora korzystających z zakończeń sieci eksploatowanej przez innego operatora

13.2.2 Czy Operator ma możliwość zakańczania w Sieci Polkomtel połączeń kierowanych z jego Sieci za pośrednictwem sieci innych operatorów. Jeżeli Operator ma taką możliwość prosba o wskazanie tych operatorów.

13.2.3 Informacje na temat eksploatowanej przez Operatora sieci oraz ruchu do Sieci Polkomtel oraz liczbę użytkowników końcowych Operatora

13.2.4 aktualna wielkość zakańczanego w Sieci Polkomtel ruchu SMS inicjowanego od użytkowników końcowych Operatora oraz prognoza wielkości tego ruchu w okresie 12 miesięcy (dla każdego miesiąca) od daty wypełnienia niniejszego Formularza według poniższego formatu:

Strefa numeracyjna Strefa numeracyjna Strefa numeracyjna

Miesiąc 0

Miesięczna wielkość
ruchu SMS
Natężenie ruchu (Erl.)
w GNR
Godziny GNR

13.2.5 aktualna wielkość zakańczanego w Sieci Polkomtel ruchu SMS przez użytkowników końcowych Operatora korzystających z innej sieci w ramach roamingu aktywnej eksploatowanej przez innego operatora w okresie 6 miesięcy (dla każdego miesiąca) od daty wypełnienia niniejszego Formularza według poniższego formatu:

	Strefa numeracyjna	Strefa numeracyjna	Strefa numeracyjna
--	--------------------	--------------------	--------------------

Miesiąc 0

Miesięczna wielkość
ruchu SMS
Natężenie ruchu (Erl.)
w GNR
Godziny GNR

13.2.6 Informacje na temat parametrów technicznych i standardów stosowanych w eksploatowanej przez Operatora sieci (proszę przekazać poniższe informacje oraz podać dane w tabeli):

13.2.6.1 stosowane w Sieci Operatora urządzenia komutacyjne (centrale – typ i rodzaj, lokalizacja) oraz standardy sygnalizacji:

	Strefa numeracyjna	Strefa numeracyjna	Strefa numeracyjna
centrale – typ i rodzaj oraz wersja software'u			
wersja protokołu sygnalizacji			
stosowane w sieci interface'y do usług			

- 13.2.6.2 dokładny adres centrali (central) Operatora, obszar jej działania, przyznany zakres numeracji oraz numer SPC centrali Operatora w sieci NAO.
- 13.2.6.3 możliwe typy styków fizycznych,
- 13.2.6.4 sposób realizacji redundancji w Sieci Operatora,
- 13.2.6.5 sposób przesyłania informacji adresowej,
- 13.2.6.6 sposób synchronizacji central w Sieci Operatora.
- 13.2.7 Załączniki:
 - 13.2.7.1 Oświadczenie Operatora, podpisane przez osoby upoważnione do składania oświadczeń w imieniu Operatora, potwierdzające, że sieć eksploatowana przez Operatora została wybudowana zgodnie z przepisami prawa.
 - 13.2.7.2 Oświadczenie Operatora, podpisane przez osoby upoważnione do składania oświadczeń w imieniu podmiotu, potwierdzające, zgodność parametrów sieci Operatora z wymaganiami Polkomtel podanymi w niniejszej informacji

13.2.8 Osoby, które Operator wyznacza do kontaktów z Polkomtel
Operator przedstawi listę osób wyznaczonych do kontaktów z Polkomtel podając imiona i nazwiska wyznaczonych osób, numery telefonów, faksów i adresy poczty elektronicznej.

13.3. Wstępne warunki techniczne Polkomtel dla potrzeb realizacji Punktu Styku Sieci:

- 13.3.1 Punkt Styku Sieci zlokalizowany w obiekcie Polkomtel na centrali MSC Polkomtel.
- 13.3.2 Przyłączenie sieci Operatora do central Polkomtel dokonywane jest na przełącznicy DDF w obiekcie MSC Polkomtel.
- 13.3.3 Każda ze Stron (Polkomtel i Operator) ponosi po swojej stronie Punktu Styku Sieci koszty dzierżawy lub wybudowania, doprowadzenia i utrzymania łączy telekomunikacyjnych służących do realizacji PSS.
- 13.3.4 Operator będzie zobowiązany do przekazania do Polkomtel informacji na temat planowanego sposobu realizacji transmisji do Punktu Styku Sieci oraz wykazu i specyfikacji parametrów technicznych urządzeń Operatora, które mają być zastosowane dla potrzeb realizacji Punktu Styku Sieci.
- 13.3.5 Na podstawie weryfikacji wykazu i specyfikacji parametrów technicznych urządzeń Operatora, Polkomtel określi możliwości i warunki realizacji Punktu Styku Sieci.
- 13.3.6 Polkomtel we współpracy z Operatorem opracuje projekt i harmonogram prac związanych z realizacją Punktu Styku Sieci. Polkomtel zastrzega sobie prawo odmówienia realizacji Punktów Styku Sieci lub instalacji urządzeń Operatora w obiektach Polkomtel zgodnie z wnioskiem Operatora w sytuacji braku możliwości technicznych.
- 13.3.7 Przewidziane w harmonogramie prace związane z instalacją urządzeń Operatora w obiektach Polkomtel będą realizowane przez Operatora pod nadzorem pracowników Polkomtel. Polkomtel obciąży Operatora kosztami jakie poniesie w związku z wyznaczeniem pracowników Polkomtel do sprawowania nadzoru przy pracach związanych z instalacją, konserwacją, naprawą i modyfikacją urządzeń Operatora w obiektach Polkomtel na podstawie osobnych umów.

- 13.3.8 Polkomtel, na uzgodnionych z Operatorem zasadach, zapewni personelowi Operatora dostęp do urządzeń Operatora zainstalowanych w obiektach Polkomtel dla potrzeb utrzymania i serwisu.
- 13.3.9 Zakres i termin prac związanych z utrzymaniem i/lub usuwaniem awarii w urządzeniach Operatora zainstalowanych w obiektach Polkomtel będzie każdorazowo uzgadniany z Polkomtel.
- 13.3.10 Uzgodnione z Polkomtel prace związane z utrzymaniem i/lub usuwaniem awarii w urządzeniach Operatora zainstalowanych w obiektach Polkomtel będą realizowane przez Operatora pod nadzorem pracowników Polkomtel, na koszt Operatora.

14 ZAŁĄCZNIK NR 2 - Procedura powiadamiania o awariach i usterkach

14.1 Awarie i usterki podzielone będą na 3 kategorie wg ich priorytetu:

14.1.1 Priorytet 1

Jeśli dla co najmniej jednej dowolnej sieci docelowej zaistniał jeden z następujących przypadków:

- całkowity brak możliwości realizowania połączeń,
- numer użytkownika A nie jest dostarczany do Sieci Polkomtel
- znaczące obniżenie jakości połączenia uniemożliwiające korzystanie z Usługi SMS).

Jeśli na PSS wystąpi co najmniej jeden z przypadków:

- brak osiągalności PSS,
- obciążenie łączy sygnalizacyjnych jest większe niż 0,5 Erl przez okres 10 kolejnych minut,
- niedostępność wszystkich linków sygnalizacyjnych,
- brak transmisji na PSS.

14.1.2 Priorytet 2:

Jeśli dla co najmniej jednej dowolnej sieci docelowej:

- wskaźnik PDD mierzony w czasie 1 godziny jest większy niż 4 sek.

Jeśli na Punkcie Styku Sieci wystąpi co najmniej jeden z przypadków:

- nieosiągalne jedno z łączy sygnalizacyjnych w link set-cie,
- obciążenie łączy sygnalizacyjnych jest większe niż 0,4 Erl przez okres 15 kolejnych minut.

14.1.3 Priorytet 3:

- pozostałe.

14.2 Zgłoszenie awarii i/lub usterki priorytetu 1 następuje drogą telefoniczną. W czasie maksymalnie 15 minut od dokonania zgłoszenia telefonicznego, zgłoszenie będzie potwierdzone wysłaniem faks-u lub pocztą elektroniczną. Za początek awarii i/lub usterki przyjmuje się czas zgłoszenia telefonicznego.

14.3 Awarie i/lub usterki priorytetu 2 i 3 zgłaszane będą przez Stronę poprzez wysłanie faksu lub przy użyciu poczty elektronicznej. Czas wysłania wiadomości będzie czasem zgłoszenia problemu.

14.4 Po zgłoszeniu Awarii i/lub usterki Strona może dokonać przekierowania całości/części ruchu ISUP na punkt styku sieci z innym operatorem.

14.5 Strona zobowiązana jest w czasie t1 [patrz: tabela nr 1] od momentu zgłoszenia zweryfikować wystąpienie Awarii i/lub Usterki i przesłać drugiej Stronie

potwierdzenie. O ile to możliwe, potwierdzenie powinno zawierać szacowany czas na usunięcie Awarii i/lub Usterki.

14.6 Strona zobowiązana jest do usunięcia Awarii i/lub usterki w czasie t2 od momentu zgłoszenia.

Tabela nr 1

Priorytet problemu	Czas t1	Czas t2
1	1 godzina	4 godziny
2	2 godziny	6 godzin
3	3 godziny	Najbliższy dzień roboczy

14.7 Informacja o usunięciu Awarii i/lub Usterki przesyłane jest przez Stronę do drugiej Strony. Strona w czasie t3 = 2 godziny zweryfikuje usunięcie Awarii i/lub Usterki i o efektach weryfikacji poinformuje drugą Stronę.

14.8 W razie przekroczenia czasów t1, t2 oraz t3, Strona ma prawo do eskalacji problemów:

Tabela nr 2

Eskalacja	Operator	Polkomtel
Krok 1	Kierownik NMC
Krok 2	– Kierownik Eksploatacji Sieci
Krok 3	Dyrektor Departamentu Technicznego

15 ZAŁĄCZNIK NR 3 – Procedura Otwierania PSS

Procedura otwierania Punktów Styku Sieci na potrzeby wymiany ruchu SMS.

15.1 Zakres Procedury

Procedura definiuje warunki wstępne, zakres testów, sposoby opracowania wyników pomiarów, przepływ informacji i terminy związane z procesem otwierania Punktów Styku Sieci na potrzeby wymiany ruchu SMS pomiędzy Siecią Polkomtel i Siecią Operatora do komercyjnej wymiany ruchu SMS.

15.2 Warunki wstępne otwarcia Punktu Styku.

Techniczna możliwość uruchomienia kierowania wiadomości sygnalizacyjnych pomiędzy centralami realizującymi testowany PSS, zgodnie wymaganiami punktu 5 i rysunkiem z punkt 7 podpunkt 2.

Co najmniej 1 łącze transmisyjne o pojemności 2 Mbit/s, zakończone na DDF w pomieszczeniu MSC Polkomtel oraz w lokalizacji Operatora, interfejs elektryczny łącza(y) zgodny z G.703, łącza opisane zgodnie z M.1400 i przetestowane zgodnie z M.2100 (pomiar 24 godz.).

Gotowość łącza(y) do realizacji PSS zostanie potwierdzona Protokołem Akceptacji Łącza(y) podpisanym przez obie strony. Data podpisania protokołu jest uważana za datę rozpoczęcia niniejszej Procedury otwierania PSS.

W przypadku gdy punkt przyłączenia Urządzeń znajduje się poza PSS pomiary transmisyjne wykonuje się dla zestawionej całej drogi cyfrowej łączącej współpracujące centrale, a w przypadkach wątpliwości - osobno dla każdej z części za które są odpowiedzialne Polkomtel i Operator.

15.3 Przyrządy pomiarowe:

2 analizatory protokołów sygnalizacji SS7 po jednym w pomieszczeniu Polkomtel i Operatora (zapewniają Polkomtel i Operator),

15.4 Zarys Procedury otwierania PSS:

- 15.4.1 Ustalenie terminów wykonania poszczególnych testów przez służby techniczne Stron z uwzględnieniem wymagań Umowy, na podstawie której dokonywane jest uruchomienie PSS.
- 15.4.2 Opcjonalne wykonanie testów synchronizacyjnych i opracowanie raportu pomiarów.
- 15.4.3 Wymiana informacji niezbędnych do przeprowadzenia testów, m.in. adresów MSISDN abonenckich biorących udział w oraz adresów GT elementów sieci uczestniczących w testach: MSC, HLR, SMSC.
- 15.4.4 Aranżacja Elementów Sieci Polkomtel i Operatora oraz uruchomienie do obu STP Polkomtel minimum jednego łącza sygnalizacyjnego realizującego PSS i wykreowanie analiz umożliwiających poprawną obsługę wiadomości sygnalizacyjnych.
- 15.4.5 Wykonanie testów MTP2 oraz MTP3 SS7 i sporządzenie protokołu pomiarów.
- 15.4.6 Wykonanie testów funkcjonalnych, weryfikacja poprawności przesyłania wiadomości SMS we wskazanych wariantach, sporządzenie protokołu pomiaru.
- 15.4.7 Sprawdzenie poprawności rejestrowania wiadomości SMS z testów w p. 6 w systemach bilingowych.
- 15.4.8 Opracowanie wyników pomiarów.

15.4.9 Komercyjne otwarcie Punktu Styku.

15.5 Test synchronizacji otwieranej drogi cyfrowej (opcjonalny)

- 15.5.1 Test synchronizacji (pomiar jakości sygnałów taktowania) dla nowo uruchamianych dróg cyfrowych należy wykonać po przeprowadzeniu pomiarów jakości transmisji na tych drogach.

Każda ze stron uruchamiających drogę cyfrową 2 Mbit/s powinna wykonać pomiar wolnozmiennych fluktuacji fazy zgodnie z ETSI EN 300 462-3-1. Wyniki tych pomiarów dla łączy 2 Mbit/s powinny być zgodne z wymaganiami określonymi w sekcji 7.2.4 wg normy ETSI EN 300 462-3-1

- 15.5.2 Czas pomiaru powinien wynosić 12 godzin. Testy powinny być przeprowadzone na co najmniej jednym łączy w danej relacji pomiędzy centralami operatorów w warunkach podłączenia łączy do centrali.
- 15.5.3 Wyniki pomiaru bądź oświadczenie Stron o prawidłowości synchronizacji sygnałów taktowania (jeśli brak możliwości przeprowadzenia testów) dołącza się do protokołów pomiarów.

15.6 Konfigurowanie relacji sygnalizacyjnych

Konfigurowanie połączenia sygnalizacyjnego odbywać się będzie zgodnie z następującymi zasadami:

- 15.6.1 łączy sygnalizacyjne Operatora doprowadzane są do STP Polkomtel w Warszawie oraz do STP Polkomtel w Poznaniu w sposób zgodny z warunkami technicznymi dla PSS.
- 15.6.2 jeżeli Operator posiada/będzie posiadać PSS dla połączeń głosowych z Polkomtel zarówno w Warszawie i w Poznaniu, łączy SS7 powinny być poprowadzone przez PSS w Warszawie i Poznaniu.
- 15.6.3 jeżeli Operator nie ma punktu styku w lokalizacjach Polkomtel w Warszawie i/lub Poznaniu sposób doprowadzenia łączy sygnalizacyjnych do węzłów STP Polkomtel uzgadniany jest w trybie roboczym,
- 15.6.4 SPC, zasady numeracji łączy sygnalizacyjnych, adresacja GT elementów sieci Stron oraz informacja nt. stosowanych przez Strony wersje MAP wymieniane są w trybie roboczym w fazie ustalania konfiguracji PSS.
- 15.6.5 kierowanie ruchu sygnalizacyjnego odbywa się z podziałem ruchu pomiędzy dwie drogi sygnalizacyjne (pomiędzy dwa węzły STP),
- 15.6.6 kierowanie sygnalizacji między Sieciami odbywać się będzie w oparciu o translację adresów GT, gdzie struktura adresu GT jest zgodna z ITU-T Q.713. W polach Called Party Address i Calling Party Address parametr TT (Translation Type) ma być ustawiony na 'unknown', parametr RI (Routing Indicator) = GT, Numbering Plan = ISDN/Telephony (ITU-T E.163 & E.164).

15.7 Test sygnalizacji SS7

- 15.7.1 Testy sygnalizacji SS7 mają na celu weryfikację poprawności wymiany wiadomości sygnalizacyjnych pomiędzy elementami Polkomtel oraz centralą Operatora w Punkcie Styku Sieci.

15.7.2 Strony wykonują testy wymienione zgodnie z zestawieniem znajdującym się w załączniku „Protokół testów sygnalizacyjnych SS7” Załącznik 1B-1, przy wykorzystaniu odpowiednich analizatorów sygnalizacji SS7.

Schemat układu pomiarowego zamieszczony jest na poniższym rysunku. Testy MTP wykonywane są w każdej występującej relacji STP Polkomtel-STP Operatora, gdyż każda taka relacja stanowi odrębny PSS dla sygnalizacji.

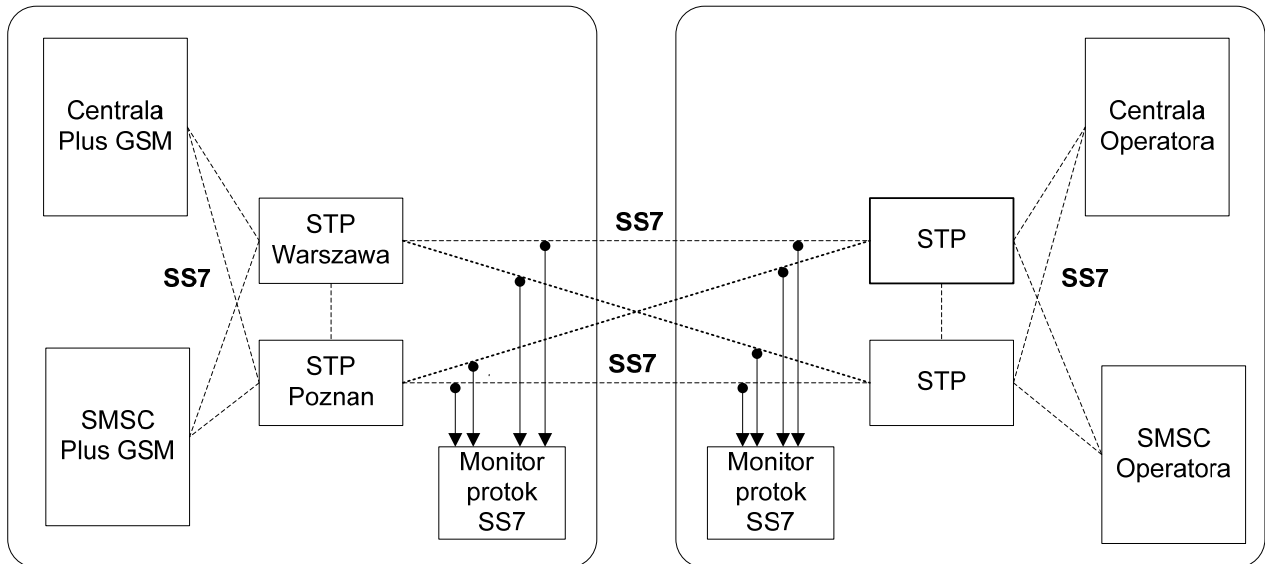

*) jest to maksymalna możliwa konfiguracja, szczegółowa konfiguracja PSS ustalana jest w trybie roboczym

15.7.3 Jeżeli wykorzystywane drogi sygnalizacyjne korzystają w całości lub częściowo z pręseł sygnalizacyjnych, które obsługują już ruch komercyjny, Strony, w trybie roboczym, ustalają, które testy z Załącznika 1B-1 nie będą wykonane (ulegają pominięciu) lub będą wykonane tylko jednostronnie.

15.7.4 Wykonanie testów odbywa się zgodnie z odpowiednimi wymaganiami ITU-T. Ocena merytoryczna wyników testów PSS odbywać się będzie zgodnie z poniższymi zasadami:

- Jeżeli podczas wykonania testów nie stwierdzono żadnych usterek akceptacja technicznej współpracy central następuje bezwarunkowo.
- W przypadku stwierdzenia błędów, które nie są krytyczne co do realizacji wymaganych usług międzysieciowych dopuszcza się akceptację techniczną warunkową. W takim przypadku obie Strony wspólnie przygotowują protokół rozbieżności z opisem problemów oraz terminem ich usunięcia.
- Jeżeli podczas testów wykryto błędy krytyczne (tzn. błędy uniemożliwiające realizację usług międzysieciowych) PSS nie może być zaakceptowany. W takim przypadku obie Strony przygotowują protokół rozbieżności z opisem problemów, terminem ich usunięcia oraz przewidywanym terminem ponownych testów, które odbędą się zgodnie z niniejszym punktem.

15.7.5 Testy sygnalizacji SS7 powinny być wykonane w przeciągu dwóch tygodni od czasu ich rozpoczęcia. Dotyczy to zarówno samego przeprowadzenia testów, jak też opracowania wyników i podpisania protokołu przez obie Strony.

15.8Zatwierdzenie wyników testów i decyzja o komercyjnym otwarciu PSS

Protokoły testów sporządza się w dwóch egzemplarzach, po jednej dla każdej ze Stron. Protokoły są podpisywane przez osoby wykonujące testy. Następnie protokoły są przesyłane,

zgodnie z procedurami wewnętrznymi Polkomtel/Operatora, celem ich akceptacji i formalnego podjęcia decyzji o gotowości technicznej PSS do komercyjnej wymiany ruchu SMS.

Komercyjne otwarcie PSS odbywa się po wzajemnym pisemnym potwierdzeniu Stron, przez osoby odpowiedzialne za realizację Umowy, daty i godziny rozpoczęcia rejestracji ruchu SMS do celów rozliczeń w przetestowanym PSS.

MTP Poziom 2 (CCITT Recommendation Q. 781)

Nr ITU	Krótki opis testu	Rezultat	Plik	Uwagi
1.1	Link State Control – Initialization (Power –Up)			
1.2	Link State Control – Timer T2			
1.5	Link State Control- Normal alignment – correct procedure (FISU)			
1.21	Link State Control - Both ends set emergency			
3.5	Link State Control - Link in service (Break Tx path)			

MTP Poziom 3 (CCITT Recommendation Q. 782)

Nr ITU	Krótki opis testu	Rezultat	Plik	Uwagi
1.1	Signaling Link Management – First signaling link activation			
1.2	Signaling Link Management – Signalling linkset deactivation			
1.3	Signaling Link Management – Signalling linkset activation			
2.4.1	Signalling message handling - Load sharing within a linkset: All links available			
2.5.1	Signalling message handling - Load sharing between linksets: Between two linksets			
3.1	Changeover-Changeover initiated at one side of a linkset			
3.16	Changeover - Changeover to another linkset with the adjacent SP accessible			
3.17	Changeover - Changeover to another linkset with the adjacent SP inaccessible			
4.1	Changeback - Changeback within a linkset			
4.8	Changeback - Changeback from another linkset			
7.1.1	Management Inhibiting – Inhibition of link: available link			
7.1.2	Management Inhibiting – Inhibition of link: unavailable link			
7.6.1	Management Inhibiting – Manual uninhibition of a link: With changeback			
7.6.2	Management Inhibiting – Manual uninhibition of a link: Without changeback			
9.1.1	Signaling Route Management – Sending of a TFP on an alternative route: failure of normal link set			
9.1.2	Signalling route management - Sending of a TFP on an alternative route: On reception of a TFP			
9.4.1	Signaling Route Management – Sending of a TFA on an alternative route: Recovery of normal link set			
9.4.2	Signaling Route Management – Sending of a TFA			

	on an alternative route: On reception of a TFA			
12.1	Signaling Link Test - After activation of a link			

SCCP (CCITT Recommendation Q. 786)

Nr ITU	Krótki opis testu	Rezultat	Plik	Uwagi
1.1.2.1.7	Message from MTP, route on GT, GT translated to remote DPC and DPC available			
1.1.2.1.8	Message from MTP, route on GT, GT translation failed			

SMS TESTY FUNCJONALNE

	Krótki opis testu	Rezultat	Plik	Uwagi
1	<ol style="list-style-type: none"> 1. B active and available in the network 2. A sends MO_SM < 160 characters to B, 3. Check proper SMS delivery to B 			
3	<ol style="list-style-type: none"> 1. B mobile switched off 2. A sends several MO_SM < 160 characters to B 3. Check Message Waiting Indication in VLR and HLR 4. Switch on B mobile 5. Check proper SMS delivery to B 			
4	<ol style="list-style-type: none"> 1. B mobile active, with full memory for SMS 2. A sends several MO_SM < 160 char. to B 3. Check Message Waiting Indication in VLR and HLR 4. Clear the B mobile memory 5. Check proper SMS delivery to B 			
5	<ol style="list-style-type: none"> 1. B mobile active, pull off the battery of B 2. A sends several MO_SM < 160 char. to B 3. Check Message Waiting Indication in VLR and HLR 4. Switch on B mobile 5. Check proper SMS delivery to B 			
6 – 10	Repeat tests 1 – 5 for MO_SM > 160 characters.			
11 -20	Swap the role of A and B and repeat tests 1 – 10			
21	<ol style="list-style-type: none"> 1. Block linksets between between one STP Plus and one STP Operator 2. Send several SMSs (both directions) 3. Check on monitor if signalling send by MSC/SMS to STP with blocked linksets was redirected via the STP with active links. 			

--	--	--	--	--

16 Załącznik Nr 4 - Szczegółowe informacje na temat stanu prawnego

- I. W dniu 14 grudnia 2010 roku Prezes Urzędu Komunikacji Elektronicznej wydał decyzję Nr DART-SMP-6040-10/10(43), wyznaczając Polkomtel S.A. jako przedsiębiorcę zajmującego pozycję znaczącą na rynku świadczenia usługi zakańczania krótkich wiadomości tekstowych w ruchomej publicznej sieci telefonicznej (sieci telefonii komórkowej) Polkomtel S.A.
- II. W decyzji tej Prezes Urzędu Komunikacji Elektronicznej nałożył na Polkomtel S.A. m.in. obowiązek o którym mowa w art. 37 ustawy Prawo telekomunikacyjne, polegający na ogłaszaniu informacji w sprawach zapewnienia dostępu telekomunikacyjnego w celu świadczenia usługi zakańczania krótkich wiadomości tekstowych w ruchomej publicznej sieci telefonicznej Polkomtel S.A., dotyczących specyfikacji technicznej sieci i urządzeń telekomunikacyjnych, charakterystyki sieci, zasad i warunków świadczenia usług oraz korzystania z sieci, a także opłat, przy czym zakres tych informacji obejmować ma wszystkie informacje dotyczące specyfikacji technicznych sieci i urządzeń telekomunikacyjnych, charakterystyki sieci, zasad i warunków świadczenia usług korzystania z sieci a także opłat, niezbędnych do przygotowania przez zainteresowanych operatorów wniosku w sprawie zapewnienia dostępu telekomunikacyjnego.
- III. Od decyzji Prezesa Urzędu Komunikacji Elektronicznej Polkomtel S.A. w dniu 28 grudnia 2010 roku wniósł środek odwoławczy w postaci odwołania do Sądu Okręgowego w Warszawie – Sądu Ochrony Konkurencji i Konsumentów. W związku z wniesionym przez Spółkę środkiem zaskarżenia powyższa decyzja nie jest prawomocna.
- IV. Decyzja Prezesa Urzędu Komunikacji Elektronicznej jest natychmiast wykonalna z mocy prawa.

Fakt zaskarżenia decyzji Prezesa Urzędu Komunikacji Elektronicznej przez Polkomtel S.A. powinien zostać wzięty pod uwagę przez obie strony negocjacji, których przedmiotem ma być Umowa SMS dotycząca świadczenia usługi zakańczania krótkich wiadomości tekstowych w ruchomej publicznej sieci telefonicznej (sieci telefonii komórkowej) Polkomtel S.A.